

---

# KONCEPCJA ŚCIEŻKI FORTYFIKACYJNEJ

**Muzeum Martyrologii  
Wielkopolan FORT VII**

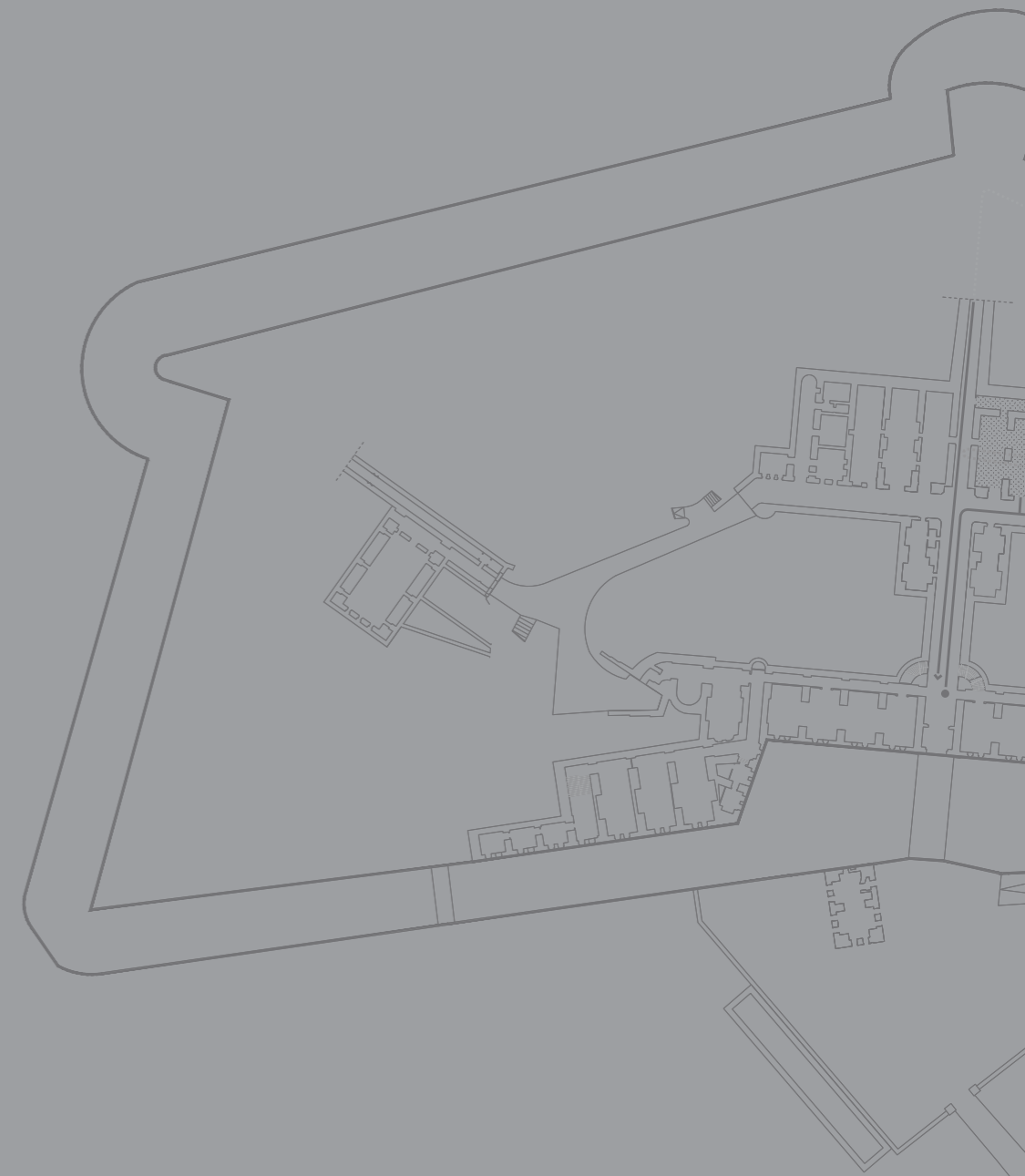

# NARRACJA

## STRUKTURA WĄTKÓW NARRACYJNYCH

### DWIE ŚCIEŻKI ZWIEDZANIA



#### ŚCIEŻKA MARTYROLOGICZNA

Trasa obejmująca lewe skrzydło fortu, oraz wybrane, istotne lokalizacje na trasie ścieżki fortyfikacyjnej, będące świadectwem martyrologii.

Ścieżka dostępna jest dla osób od 14 r.ż. lub z pełnoletnim opiekunem.

Oznaczona piktogramem z literą M i kolorem czerwonym.



#### ŚCIEŻKA FORTYFIKACYJNA

- **Skrócona** - obejmująca główne przestrzenie fortu VII, opowiadająca o jego historii. Ścieżka dostępna dla rodzin z małymi dziećmi oraz osób niepełnosprawnych.
- **Rozszerzona** - przedłużenie ścieżki skróconej, obejmujące większy obszar fortu i pogłębione treści z jego historii.

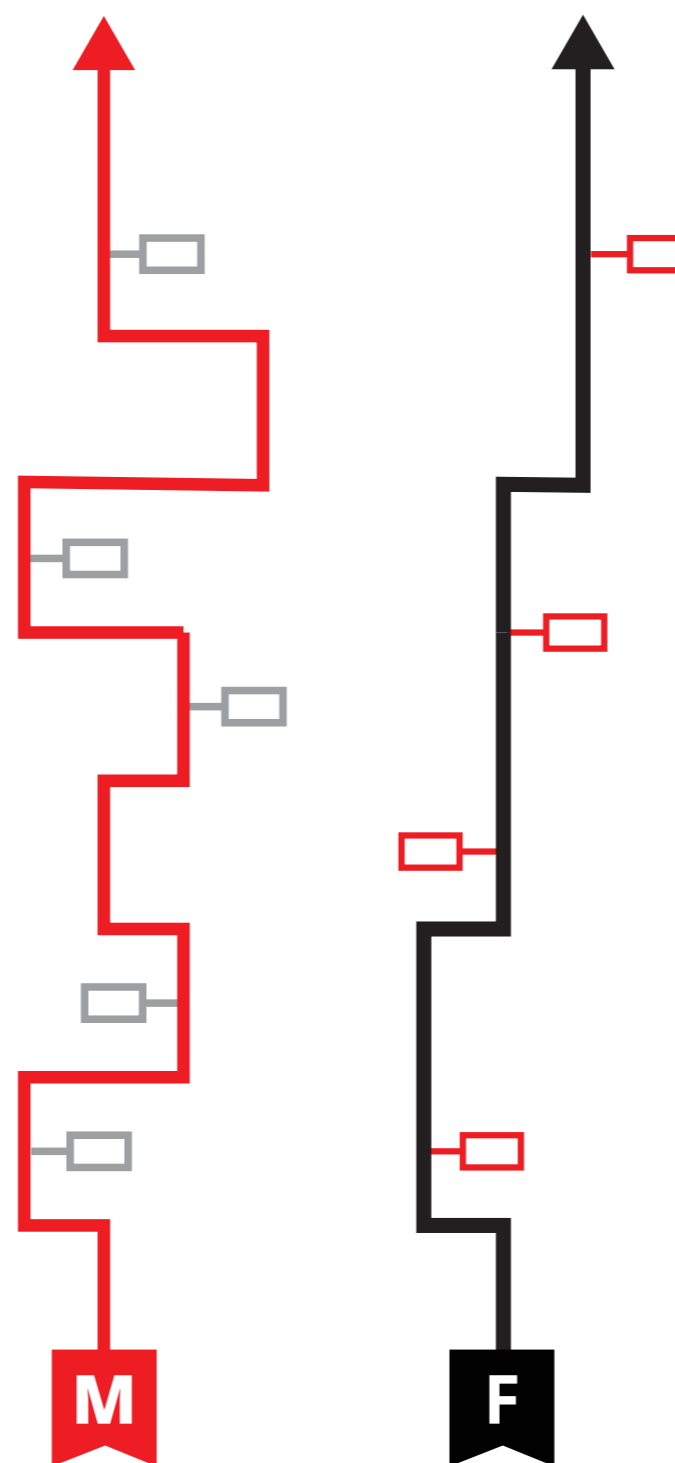

### SCHEMAT PRZEPLATANIA SIĘ WĄTKÓW NARRACYJNYCH W RAMACH ŚCIEŻEK ZWIEDZANIA:

- Ścieżka Martyrologiczna znajduje się w strefie całkowicie oddzielonej od Ścieżki Fortyfikacyjnej.
- Ścieżka Fortyfikacyjna obejmuje dwa warianty - skrócony i rozszerzony.
- Niezależnie od czytelnego podziału na strefy w ścieżkach znajdują się dodatkowe oznaczenia i informacje:
  - na ścieżce M - informacje należące do narracji ścieżki F - mające jedynie funkcję informacyjną i porządkową - pierwotne przeznaczenie pomieszczeń;
  - na ścieżce F - informacje należące do narracji ścieżki M - mające funkcje narracyjną - opis wątków martyrologicznych związanych z danym miejscem.

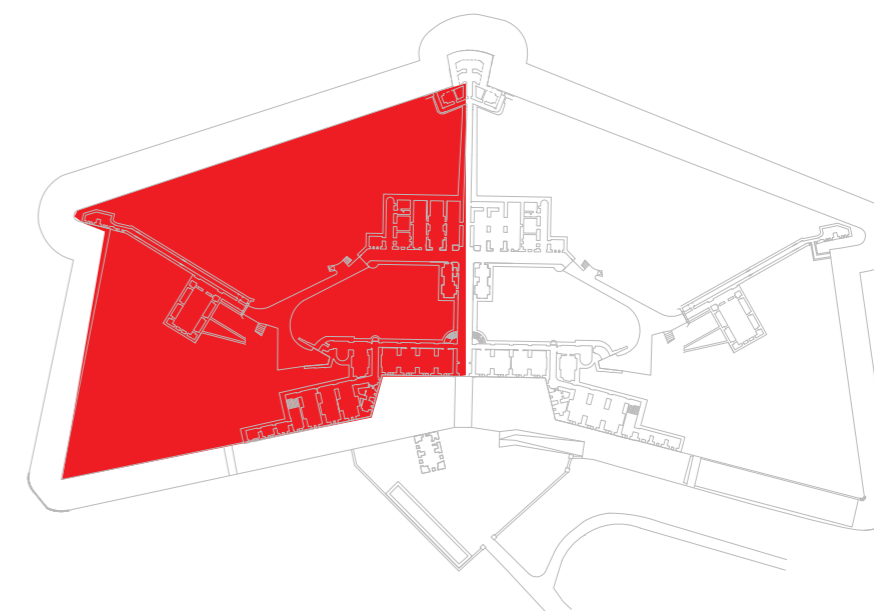

### SCHEMAT PRZESTRZENNY LOKALIZACJI ŚCIEŻEK ZWIEDZANIA

Fort zostanie wyraźnie podzielony na 2 części:

- lewa w całości poświęcona narracji martyrologicznej,
- prawa - tu znajdą się pomieszczenia ekspozycyjne ścieżki fortyfikacyjnej, pomieszczenia obsługujące obiekt (biura), pomieszczenia neutralne narracyjnie (sale warsztatowe, edukacyjne, sala konferencyjna i kinowa).

# NARRACJA

## STRUKTURA WĄTKÓW NARRACYJNYCH



### ŚCIEŻKA MARTYROLOGICZNA

Trasa zwiedzania obejmuje lewe skrzydło całego fortu na trzech poziomach: -1, 0 i 1. Ścieżka zwiedzania oznaczona jest wyróżniającą się kolorystyką i znakami ostrzegawczymi o dostępności dla osób od 14 roku życia (lub z pełnoletnim opiekunem).

Ścieżka Martyrologiczna obejmuje również wybrane miejsca o znaczeniu martyrologicznym zlokalizowane na ścieżce fortyfikacyjnej. Każde z nich zostanie oznaczone widoczną tabliczką z symbolem ścieżki. Odczytanie informacji będzie wymagało podniesienia lub wysunięcia części tabliczki. Dzięki temu drastyczne treści zostaną ukryte przed dziećmi i osobami wysoko wrażliwymi.



### ŚCIEŻKA FORTYFIKACYJNA

Ścieżka zlokalizowana jest w prawym skrzydle fortu i oznaczona jest kolorystycznie.

Informacje prezentowane na ścieżce podzielone są na dwie trasy:

- **Trasa skrócona** - obejmująca główne przestrzenie Fortu VII, prezentująca bazowe informacje na temat historii, budowy i działania Twierdzy Poznań ze szczególnym uwzględnieniem Fortu VII. Trasa w całości będzie dostępna dla rodzin z małymi dziećmi oraz osób niepełnosprawnych.
- **Trasa Rozszerzona** - będąca przedłużeniem ścieżki skróconej, obejmujące większy obszar fortu i pogłębione treści z jego historii. Trasa opowiada o szczegółach funkcjonowania fortu w czasie działań wojennych, szczegółach architektonicznych i militarnych. Na trasie zlokalizowane zostaną również miejsca istotne dla codziennego funkcjonowania fortu np. wojskowe toalety.

Zwiedzanie ścieżki zostanie wzbogacone przewodnikiem w formie audioguide lub aplikacji na smartfony.

Na trasie ścieżki fortyfikacyjnej znajdą się również miejsca związane ze ścieżką martyrologiczną. Zostaną one podpisane i wskazane jako element drugiej ścieżki,

której zwiedzanie rozpoczyna się w innej części fortu.

Każde pomieszczenie, w którym znajduje się wystawa opatrzone jest informacją dotyczącą funkcji i przeznaczenia pomieszczenia, a także ew. informacji dotyczących treści martyrologicznych dotyczących danego pomieszczenia.

### Przewodniki multimedialne

Zwiedzający będą mieli możliwość pobrania przewodników multimedialnych wzbogacających zwiedzanie o dodatkowe treści. Proponowane rozwiązania (do wyboru) to:

- przewodniki audio - z modułem zbliżeniowym, po przyłożeniu do wybranych/oznakowanych elementów wystawy w słuchawkach odtwarzane są informacje dźwiękowe;
- przewodniki videoguide - z ekranem na którym zwiedzający wybiera treści do odtworzenia, prezentujące dźwięk i obraz np. krótkie filmiki rekonstrukcyjne.
- aplikacja na smartfona - pobierana przez zwiedzających aplikacja z mapką ścieżek i dodatkowymi informacjami dotyczącymi eksponatów.

# NARRACJA

## SCHEMAT FUNKCJONALNO-PRZESTRZENNY - POZIOM 0

- 1
- 2
- 3
- 9
- 10
- 4
- 5
- 6
- 7
- 8

Pomieszczenia ekspozycyjne ścieżki fortyfikacyjnej podstawowej

Pomieszczenia ekspozycyjne ścieżki fortyfikacyjnej rozszerzonej

- 1 Wystawy czasowe
- 2 Dodatkowe pomieszczenia
- 3 Eksterminacja inteligencji polskiej w Wielkopolsce w czasie II wojny światowej
- 4 Wysiedlenia ludności Polskiej z Wielkopolski do Generalnego Gubernatorstwa 1939-1941
- 5 Więźniowie Fortu VII w więzieniach i obozach III Rzeszy - zmarli i zaginieli
- 6 Wystawy w lewej części podwalni oznaczone wspólnym nr: Męczeństwo więźniów Fortu VII w okresie II Wojny Światowej, Powstańcy wielkopolscy w Fortcie VII, Zagłada chorych psychicznie w Fortcie VII w 1939 r.
- 7 Duchowieństwo rzymsko katolickie w Fortcie VII
- 8 Polskie Państwo Podziemne w Wielkopolsce
- 9 Kobiety w Fortcie VII
- 1 Sale edukacyjne i warsztaty
- 2 Sale edukacyjne i warsztaty
- 3 Sala konferencyjno kinowa
- 4 Monitoring
- 5 Biura i pracownie
- 6 Magazyn ekspozycji i warsztatów
- 7 Biura i pracownie

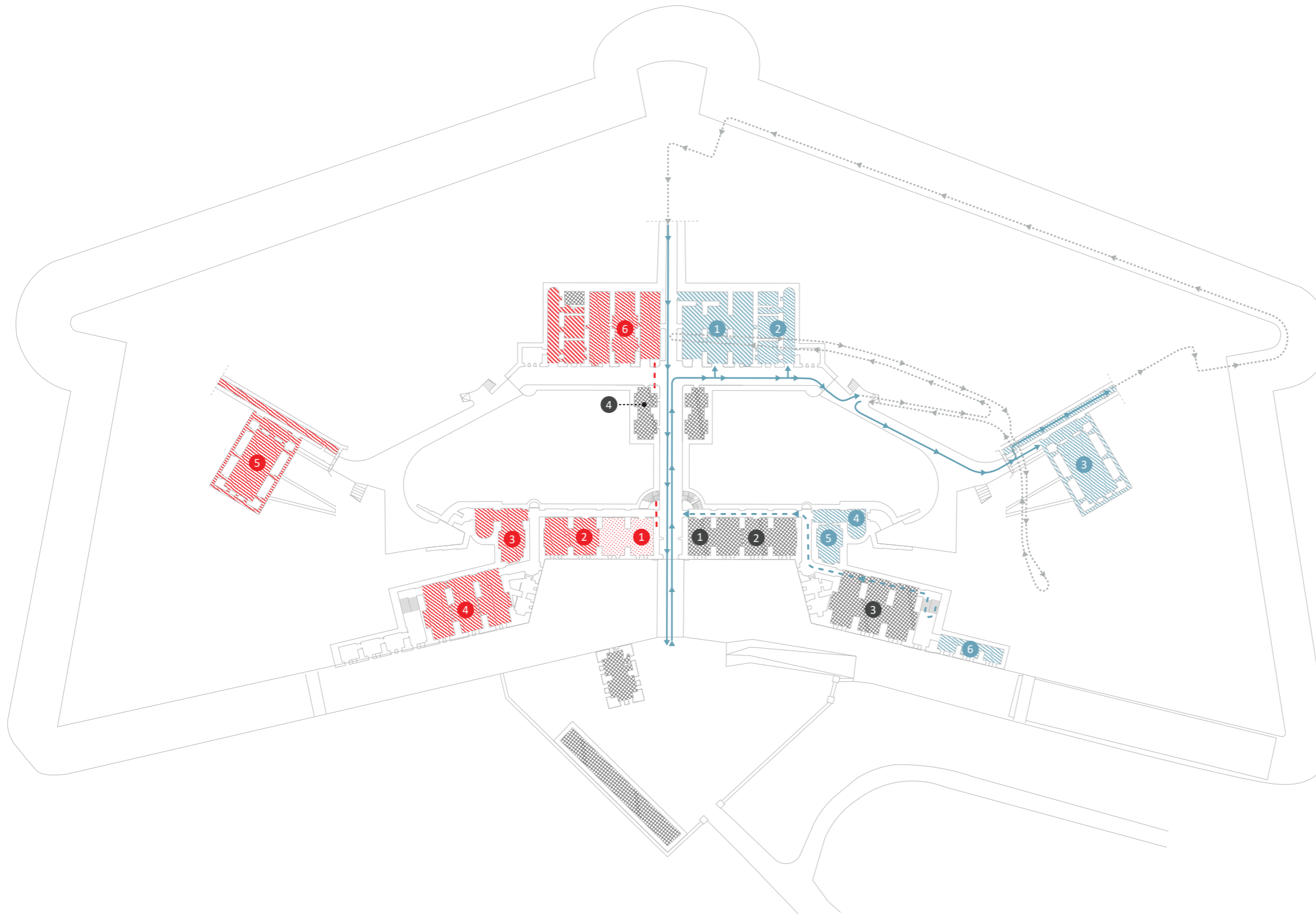

LEGENDA:

- pomieszczenia/ obiekty obsługujące, sale warsztatowe i edukacyjne
- ekspozycja martyrologiczna wystawy stałe
- ekspozycja martyrologiczna wystawy czasowe
- ekspozycja fortyfikacyjna wystawy stałe
- ścieżka fortyfikacyjna skrócona
- ścieżka fortyfikacyjna rozszerzona
- przebieg ścieżki zwiedzania pod/nad danym poziomem
- granica obszaru ścieżki martyrologicznej o ograniczonym dostępie dla osób poniżej 14 r.ż.



# NARRACJA

## SCHEMAT FUNKCJONALNO-PRZESTRZENNY - POZIOM +1

- 1
- 2
- 3
- 9
- 10
- 4
- 5
- 6
- 7
- 8

Pomieszczenia ekspozycyjne ścieżki fortyfikacyjnej podstawowej

Pomieszczenia ekspozycyjne ścieżki fortyfikacyjnej rozszerzonej

- 1 Wystawy czasowe
- 2 Dodatkowe pomieszczenia
- 3 Eksterminacja inteligencji polskiej w Wielkopolsce w czasie II wojny światowej
- 4 Wysiedlenia ludności polskiej z Wielkopolski do Generalnego Gubernatorstwa 1939-1941
- 5 Więźniowie Fortu VII w więzieniach i obozach III Rzeszy - zmarli i zaginieni
- 6 Wystawy w lewej części podwalni oznaczone wspólnym nr: Męczeństwo więźniów Fortu VII w okresie II Wojny Światowej, Powstańcy wielkopolscy w Fortcie VII, Zagłada chorych psychicznie w Fortcie VII w 1939 r.
- 7 Duchowieństwo rzymsko katolickie w Fortcie VII
- 8 Polskie Państwo Podziemne w Wielkopolsce
- 9 Kobiety w Fortcie VII
- 1 Sale edukacyjne i warsztatowe
- 2 Sale edukacyjne i warsztatowe
- 3 Sala konferencyjno-kinowa
- 4 Monitoring
- 5 Biura i pracownie
- 6 Magazyn ekspozycji i warsztatów
- 7 Biura i pracownie

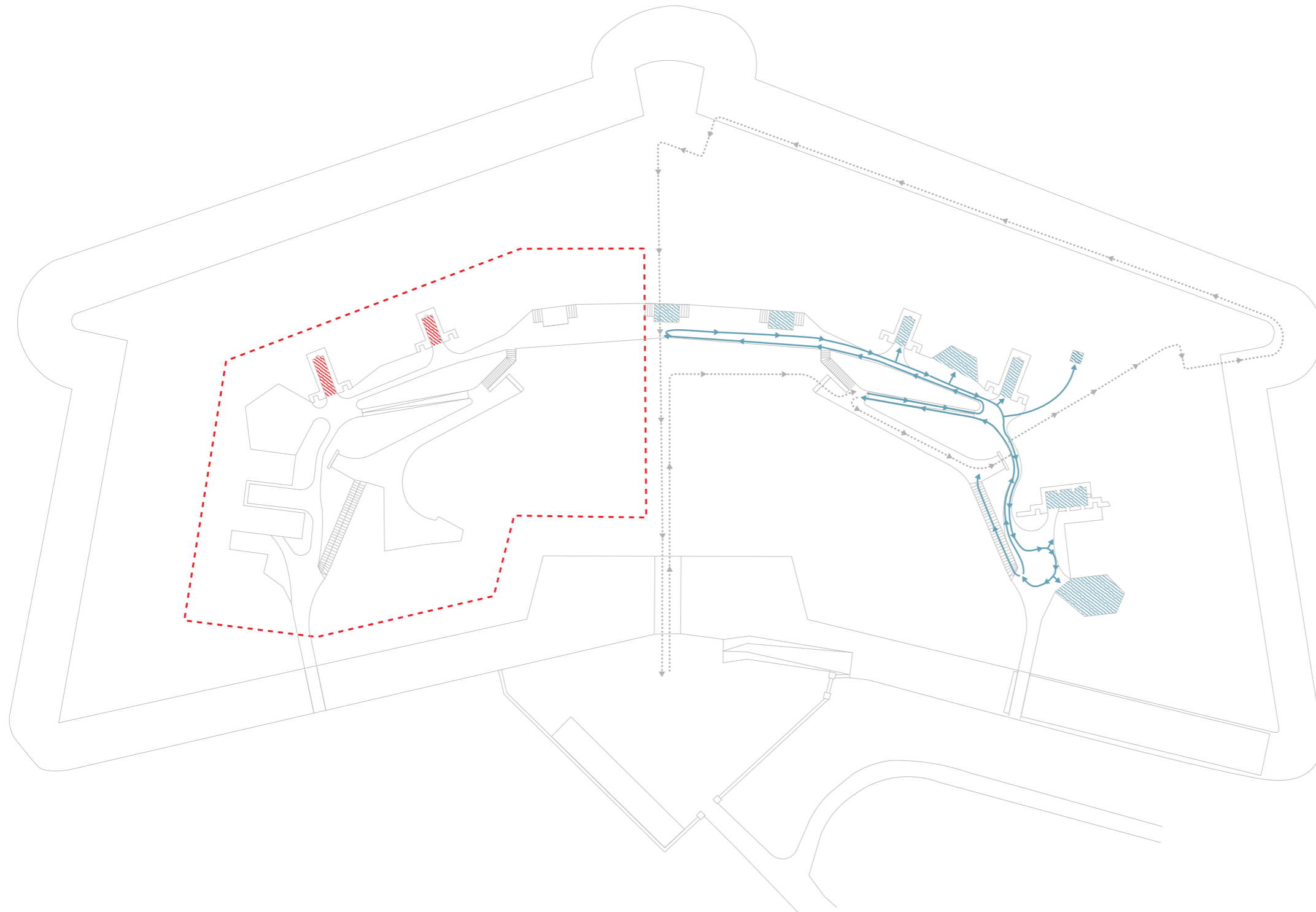

LEGENDA:

- pomieszczenia/ obiekty obsługujące, sale warsztatowe i edukacyjne
- ekspozycja martyrologiczna wystawy stałe
- ekspozycja martyrologiczna wystawy czasowe
- ekspozycja fortyfikacyjna wystawy stałe
- ścieżka fortyfikacyjna skrócona
- ścieżka fortyfikacyjna rozszerzona
- przebieg ścieżki zwiedzania pod/nad danym poziomem
- granica obszaru ścieżki martyrologicznej o ograniczonym dostępie dla osób poniżej 14 r.ż.

# NARRACJA

## SCHEMAT FUNKCJONALNO-PRZESTRZENNY - POZIOM -1

- 1
- 2
- 3
- 9
- 10
- 4
- 5
- 6
- 7
- 8

Pomieszczenia ekspozycyjne ścieżki fortyfikacyjnej podstawowej

Pomieszczenia ekspozycyjne ścieżki fortyfikacyjnej rozszerzonej

- 1 Wystawy czasowe
- 2 Dodatkowe pomieszczenia
- 3 Eksterminacja inteligencji polskiej w Wielkopolsce w czasie II wojny światowej
- 4 Wysiedlenia ludności Polskiej z Wielkopolski do Generalnego Gubernatorstwa 1939-1941
- 5 Więźniowie Fortu VII w więzieniach i obozach III Rzeszy - zmarli i zaginieli
- 6 Wystawy w lewej części podwalni oznaczone wspólnym nr: Męczeństwo więźniów Fortu VII w okresie II Wojny Światowej, Powstańcy wielkopolscy w Fortcie VII, Zagłada chorych psychicznie w Fortcie VII w 1939r.
- 7 Duchowieństwo rzymsko katolickie w Fortcie VII
- 8 Polskie Państwo Podziemne w Wielkopolsce
- 9 Kobiety w Fortcie VII
- 1 Sale edukacyjne i warsztatowe
- 2 Sale edukacyjne i warsztatowe
- 3 Sala konferencyjno-kinowa
- 4 Monitoring
- 5 Biura i pracownie
- 6 Magazyn ekspozycji i warsztatów
- 7 Biura i pracownie

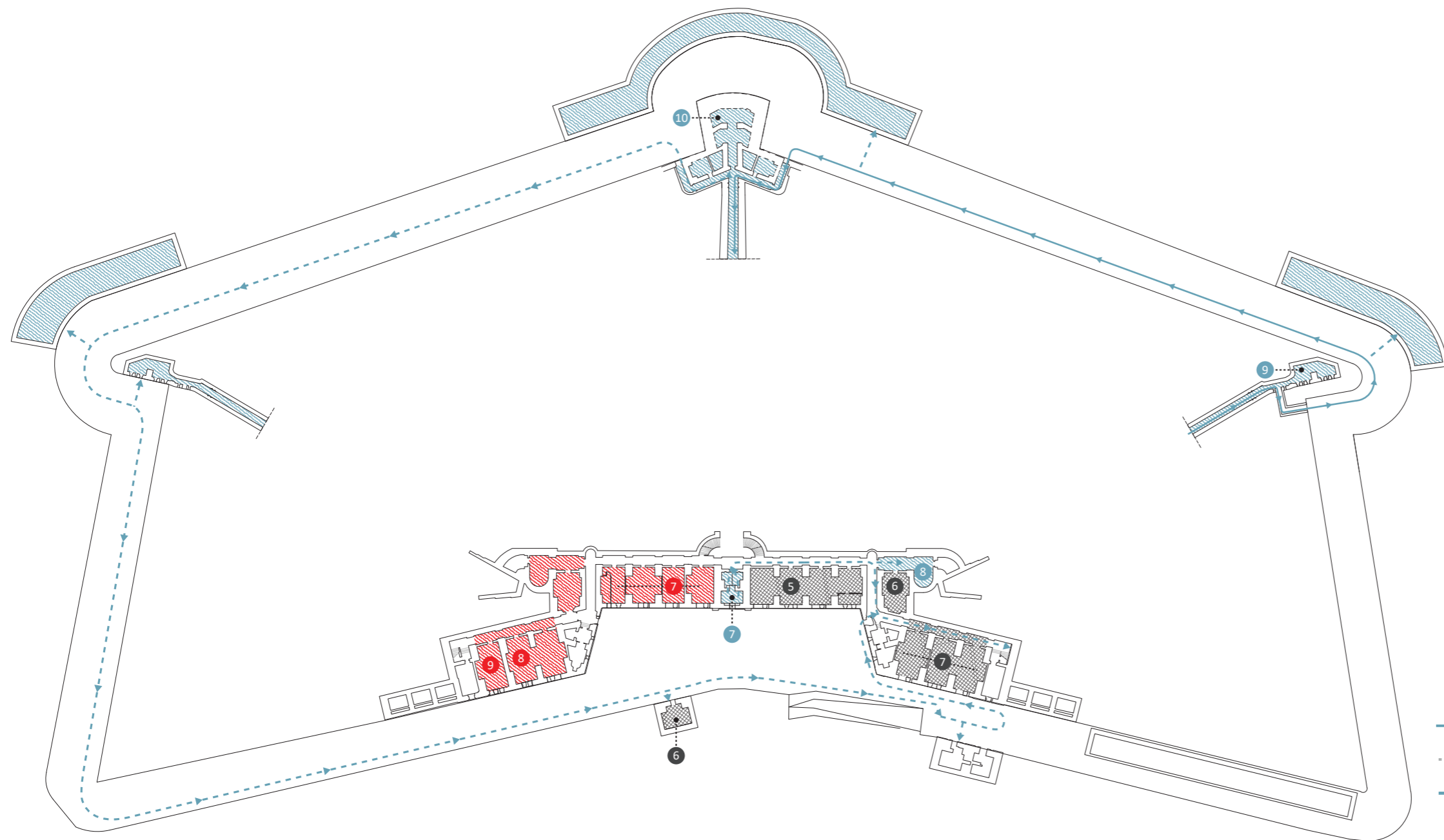

LEGENDA:



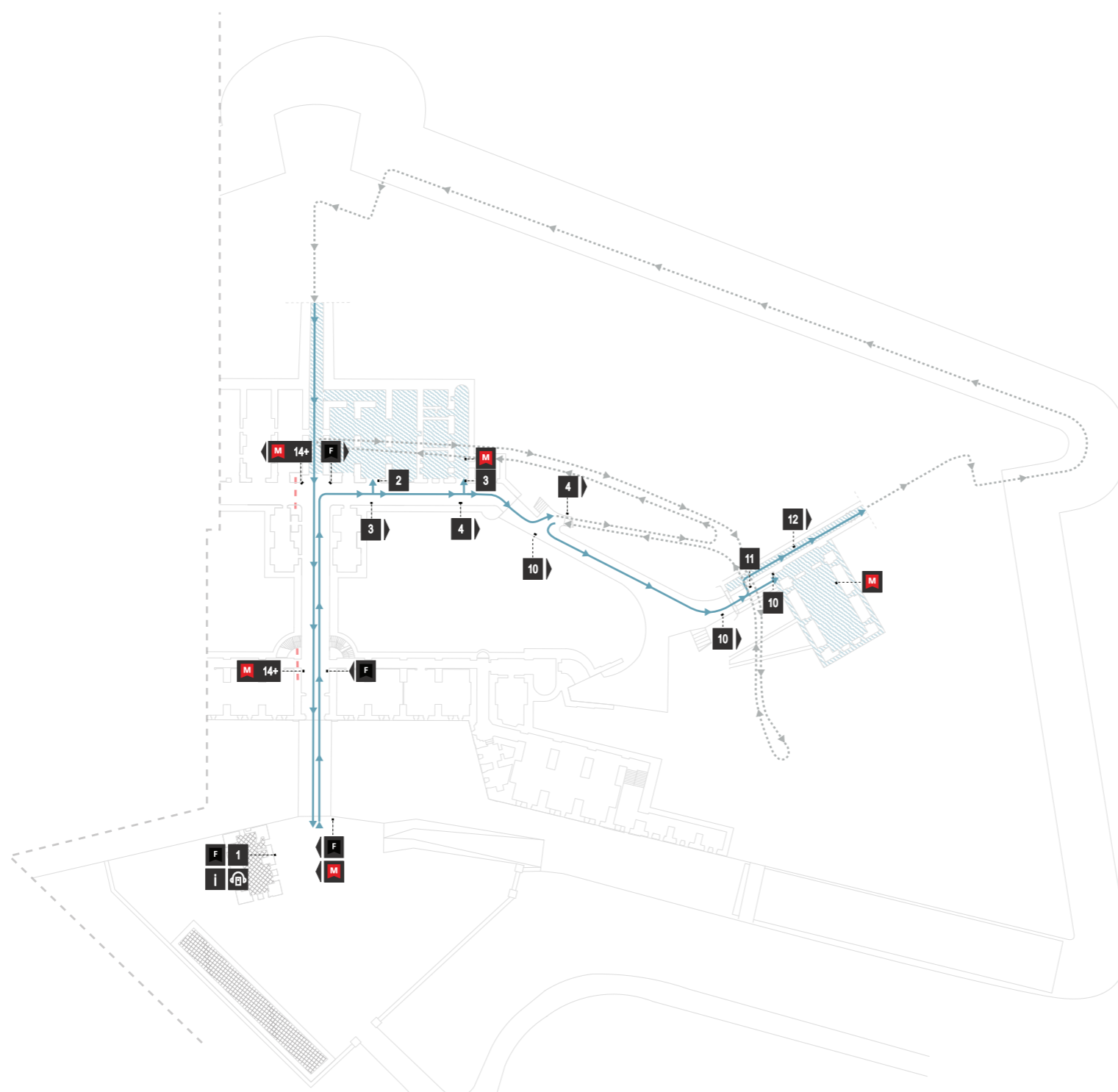

- pomieszczenia/ obiekty obsługujące, sale warsztatowe i edukacyjne
- ekspozycja martyrologiczna wystawy stałe
- ekspozycja martyrologiczna wystawy czasowe
- ekspozycja fortyfikacyjna wystawy stałe
- ścieżka fortyfikacyjna skrócona
- ścieżka fortyfikacyjna rozszerzona
- przebieg ścieżki zwiedzania pod/nad danym poziomem
- granica obszaru ścieżki martyrologicznej o ograniczonym dostępie dla osób poniżej 14 r.ż.

# ZAKRES OPRACOWANIA W BIEŻĄCYM ETAPIE REALIZACJI I SCHEMAT ŚCIEŻKI FORTYFIKACYJNEJ

POZIOM 0



LEGENDA:





-  ścieżka fortyfikacyjna skrócona
-  ścieżka fortyfikacyjna rozszerzona
-  przebieg ścieżki zwiedzania pod/nad danym poziomem
-  granica obszaru ścieżki martyrologicznej o ograniczonym dostępie dla osób poniżej 14 r.ż.

# ZAKRES OPRACOWANIA W BIEŻĄCYM ETAPIE REALIZACJI I SCHEMAT ŚCIEŻKI FORTYFIKACYJNEJ

POZIOM +1



LEGENDA:



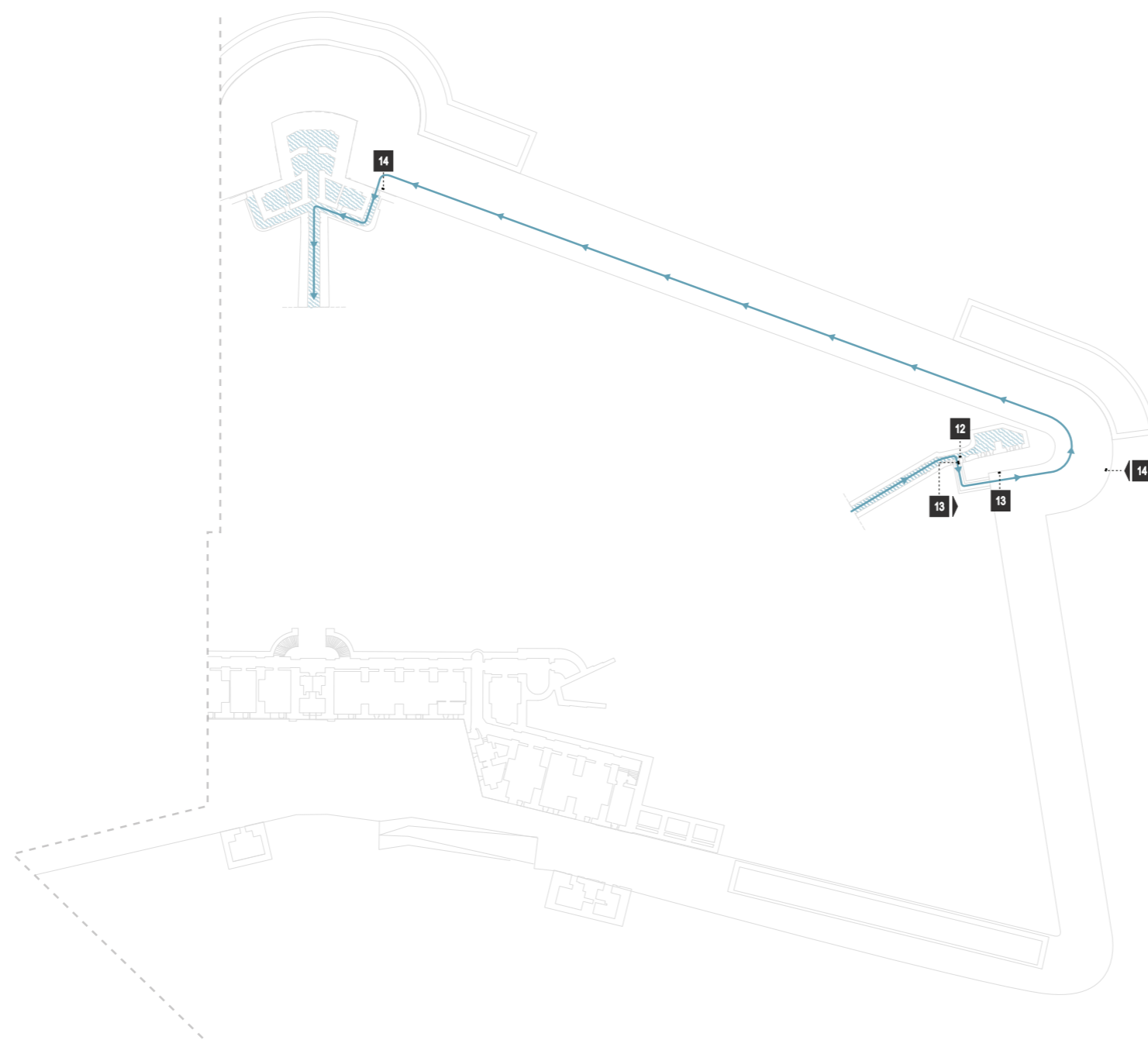

-  ścieżka fortyfikacyjna skrócona
-  ścieżka fortyfikacyjna rozszerzona
-  przebieg ścieżki zwiedzania pod/nad danym poziomem
-  granica obszaru ścieżki martyrologicznej o ograniczonym dostępie dla osób poniżej 14 r.ż.

# ZAKRES OPRACOWANIA W BIEŻĄCYM ETAPIE REALIZACJI I SCHEMAT ŚCIEŻKI FORTYFIKACYJNEJ

POZIOM -1



LEGENDA:

-  ścieżka fortyfikacyjna skrócona
-  ścieżka fortyfikacyjna rozszerzona
-  przebieg ścieżki zwiedzania pod/nad danym poziomem
-  granica obszaru ścieżki martyrologicznej o ograniczonym dostępie dla osób poniżej 14 r.ż.

# PRZEKRÓJ TREŚCI

## I FUNKCJE POMIESZCZEŃ ŚCIEŻKI FORTYFIKACYJNEJ:

### WPROWADZENIE DO ZAGADNIEŃ FORTECZNYCH

- 1. Kasy biletowe** - przestrzeń, w której zwiedzający mogą kupić bilety i zapoznać się z podstawowymi informacjami dotyczącymi organizacji zwiedzania - podział na ścieżki tematyczne, czas zwiedzania, informacje o niedostępności ścieżki martyrologicznej dla osób poniżej 14 roku życia bez opieki osoby dorosłej, informacje nt. Blokhauzu.
- 2. Brama wejściowa i most zwodzony** – przestrzeń wprowadzająca do wystawy. Miejsce rozpoczęcia ścieżki zwiedzania. Zwiedzający zapoznają się z wprowadzeniem do opowieści o historii Fortu VII oraz mechanizmem działania mostu zwodzonego.
- 3. Prawa część podwalni** – przestrzeń z podstawowymi informacjami na temat fortu głównego.  
Treści prezentowane w tej części wystawy:
  - ogólne informacje o forcie - umiejscowienie Fortu VII w zespole fortyfikacji miejskich, historia "Twierdzy Poznań", poznańskie fortyfikacje na przełomie XIX i XX wieku, architektura poznańskich fortów, ważne

postaci dla "Twierdzy Poznań"

- historia budowy i kalendarium fortu
- "Co to jest fort? - szczegółowe informacje o architekturze fortu, pojęcia z dziedziny fortyfikacji, prezentacja różnych typów fortów wraz z ich makietami

### 4. Schron pogotowia

### O UZBROJENIU I DZIAŁANIU FORTU W CZASIE OBRONY TWIERDZY

- 5. Pomieszczenie przygotowywanie amunicji** – rekonstrukcja windy, prezentacja uzbrojenia i wyposażenia tego typu pomieszczeń dla załogi fortu w obliczu potencjalnych działań obronnych.
- 6. Remizy artyleryjskie** – (czołowe i barkowe) z prezentacją zgromadzonego sprzętu bojowego, stanowiącego uzbrojenie XIX-wieczne Fortu VII, ze szczególnym uwzględnieniem przykładów uzbrojenia artyleryjskiego z przełomu XIX i XX wieku (w tym replikami armat kalibru – 120 i 9 mm, będących w przeszłości na wyposażeniu Fortu VII).
- 7. Prochownia** – cenny element konstrukcji fortu z wystawą przedstawiającą dzieje artylerii

fortecznej w XIX wieku oraz historię produkcji prochu, jego rodzajami i sposobami wykorzystania. Dodatkowo zrekonstruowane częściowe wyposażenie prochowni i jej archiwalne plany.

### INFORMACJE O SYSTEMACH OBRONNYCH FORTU VII

- 6. Kaponiera barkowa** – z replikami wyposażenia bojowego wraz z prezentacją i charakterystyką kaponier w Twierdzy Poznań.
- 7. Fosa forteczna** (w prawym odcinku czołowym fortu) – prezentacja elementów konstrukcyjnych fosy.
- 8. Kaponiera czołowa** – prezentacja replik działek rewolwerowych (kaliber 37 mm, wz. 1873/88) na lawetach kazamatowych oraz repliki reflektorów do oświetlania fosy.



## PRZEKRÓJ TREŚCI

### I FUNKCJE POMIESZCZEŃ ŚCIEŻKI FORTYFIKACYJNEJ:



W tym miejscu kończy się skrócona trasa ścieżki fortyfikacyjnej. Zwiedzający mogą przejść do wyjścia z Fortu VII lub udać się na dłuższy spacer trasą rozszerzoną prowadzącą przez fosę na lewym odcinku czołowym, barkowym i szyjowym.

#### CODZIENNE FUNKCJONOWANIE FORTU

**9. Fosa forteczna i Blokhauz w lewym odcinku czołowym, lewym odcinku barkowym fortu** (z odtworzonymi zasiekami otaczającymi lewą kaponierę barkową, utrudniającymi podejście nieprzyjaciela do strzelnic) oraz lewym odcinku szyjowym fortu głównego, z informacjami dotyczącymi modernizacji Fortu VII i obrazującą powstałą w jej wyniku lewą baterię dołączoną wraz ze schronem amunicyjnym. W tym miejscu zwiedzający mogą zobaczyć dolną kondygnację schronu amunicyjnego dołączonej do konstrukcji fortu baterii.

**10. Koszary szyjowe** - część wystawy prezentująca zaplecze funkcjonowania fortu – stajnie, studnia, umywalnie, toalety, miejsca przygotowywania posiłków i odpoczynku dla żołnierzy. Zwiedzający spacerując po prawej części koszar szyjowych będą zapoznawać się ze sposobem funkcjonowania Fortu VII. Informacje na temat pomieszczeń będą znajdować się w korytarzach, a miejscami narracja zostanie uzupełniona scenografią lub ekspozycją wewnątrz wybranych pomieszczeń.

## UDOGODNIENIA

### DLA OSÓB NIEPEŁNOSPRAWNYCH

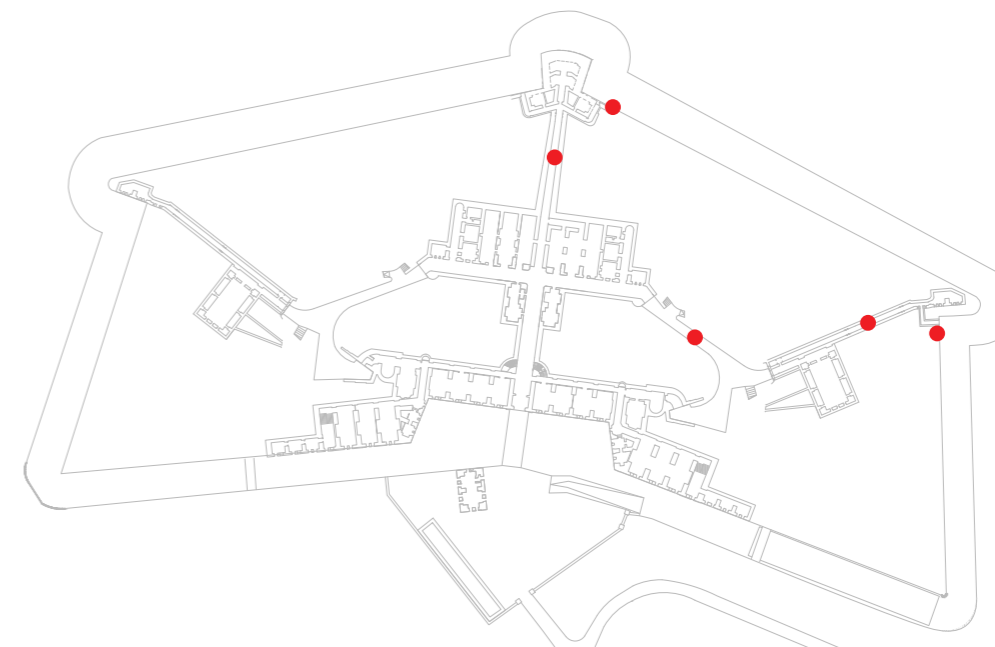

SCHEMAT ROZWIĄZAŃ UMOŻLIWIĄJĄCYCH DOSTĘP DLA OSÓB Z OGRANICZENIAMI W MOBILNOŚCI

Treści na trasie zostaną przedstawione w formie dostępnej dla:

- **osób niewidomych** (punkty orientacyjne, skrócone treści zapisane alfabetem Braille'a, jednak ze względu na bariery architektoniczne, zwiedzanie fortu przez osoby niewidome będzie możliwe jedynie w towarzystwie opiekuna).
- **osób niesłyszących** – w formie treści prezentowanej na ekranie audioguide (teksty, zdjęcia, video).

Wersja skróconat ścieżki fortyfikacyjnej jest przewidziana jako dostępna **dla osób z ograniczeniami w mobilności** (np. poruszającymi się na wózkach).

Przewiduje się:

- wykorzystanie podnośników schodowych i stałych pochylni ułatwiających dostęp do pomieszczeń co w szczególności dotyczy korytarzy (potern) do kaponier (barkowej i czołowej) oraz wejście/zejścia z kaponier do fosy.
- montaż zewnętrznego biletomatu (dostępnego dla osób które nie mogą wejść do budynku kas, tzw.: Blokhauz'u).
- Elementem wpływającym na bezpieczeństwo użytkownika będzie wprowadzenie dróg jednokierunkowych i oznakowania informującego o ograniczeniach w dostępności danych części obiektu.

Dobór szczegółowych rozwiązań będzie poprzedzony weryfikacją techniczną i konsultacjami z właściwym organem nadzoru konserwatorskiego.

Jako docelowe uzupełnienie rozwiązań zwiększających dostępność obiektu dla osób z ograniczeniami w mobilności rekomenduje się:

- montaż windy osobowej zwiększającej dostępność poziomu -1 koszar szyjowych, której lokalizacja zostanie ustalona podczas prac adaptacyjnych w prawej części koszar.
- przebudowę fragmentu brukowanej drogi prowadzącej do bramy w koszarach szyjowych i poternach (na pasie o szerokości 120cm) np. przez wykonanie jej ze szlifowanej kostki granitowej.
- montaż barierek ochronnych na szczególnie eksponowanych odcinkach ścieżki podstawowej zabezpieczających przed upadkiem dzieci i osoby z ograniczeniami w mobilności.

# REKOMENDACJE ROZWIĄZAŃ ARCHITEKTONICZNYCH

UMOŻLIWIAJĄCYCH DOSTOSOWANIE PRZESTRZENI EKSPOZYCJI DLA OSÓB Z OGRANICZENIAMI MOBILNOŚCI.

Wykonanie proponowanych rozwiązań wymaga dokonania szczegółowych pomiarów, przygotowania projektu i uzyskania pozwolenia na budowę.

## KAPONIERA CZOŁOWA

Planowane odtworzenie schodów obecnie nie istniejące w korytarzu wejściowym do kaponieri czołowej wg opracowania projektu prac remontowo renowacyjnych w obiekcie.

Propozycja wykonania pochylni zamiast rekonstrukcji schodów umożliwiającej dostęp dla osób z ograniczeniami mobilności.

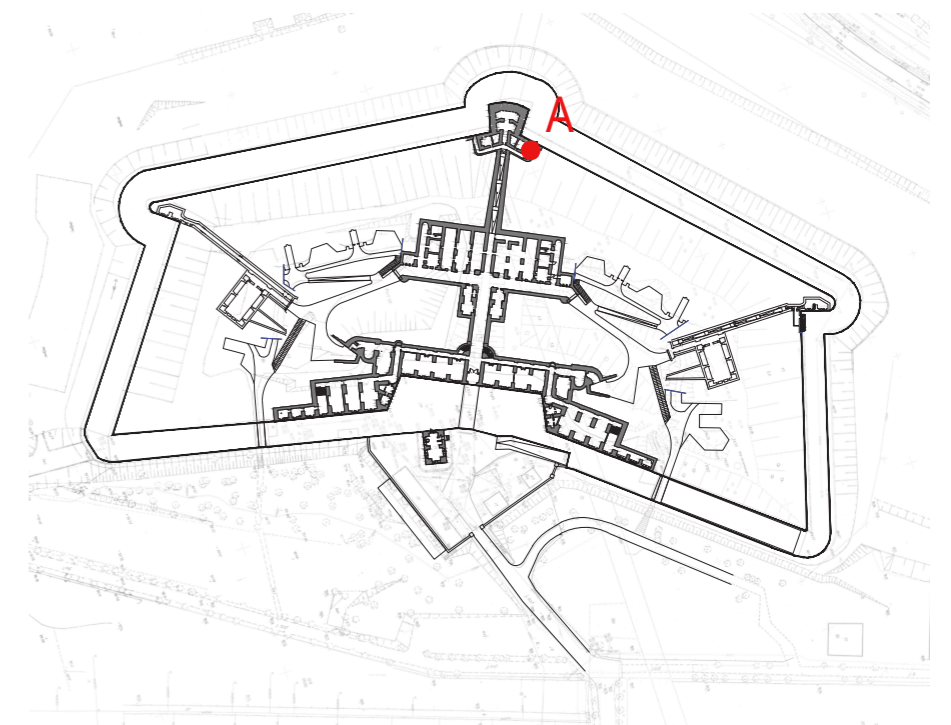
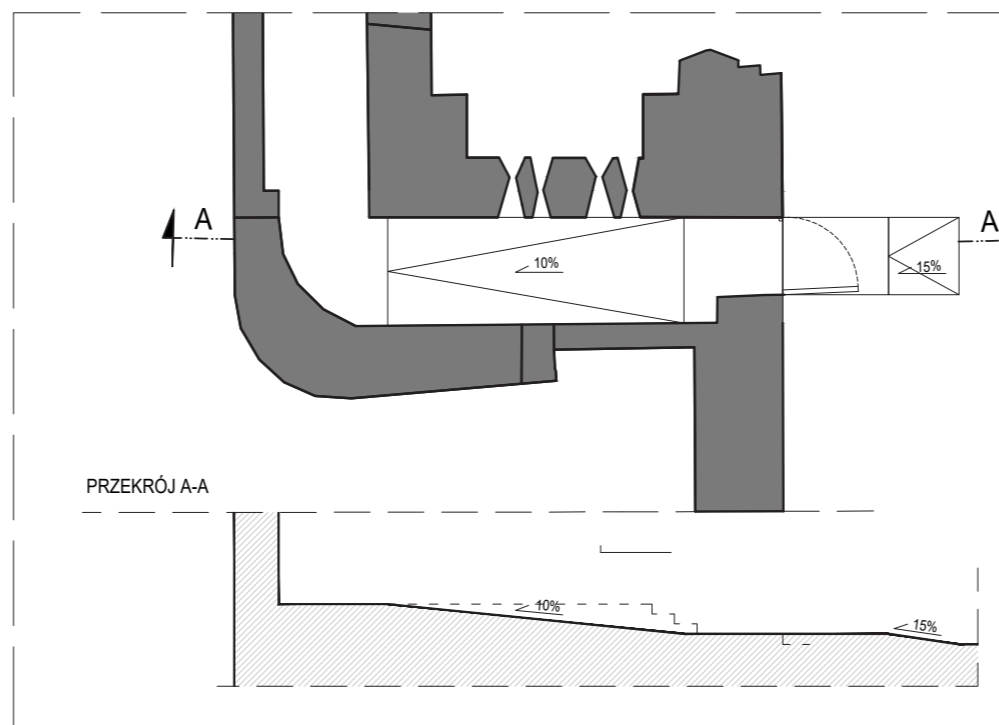
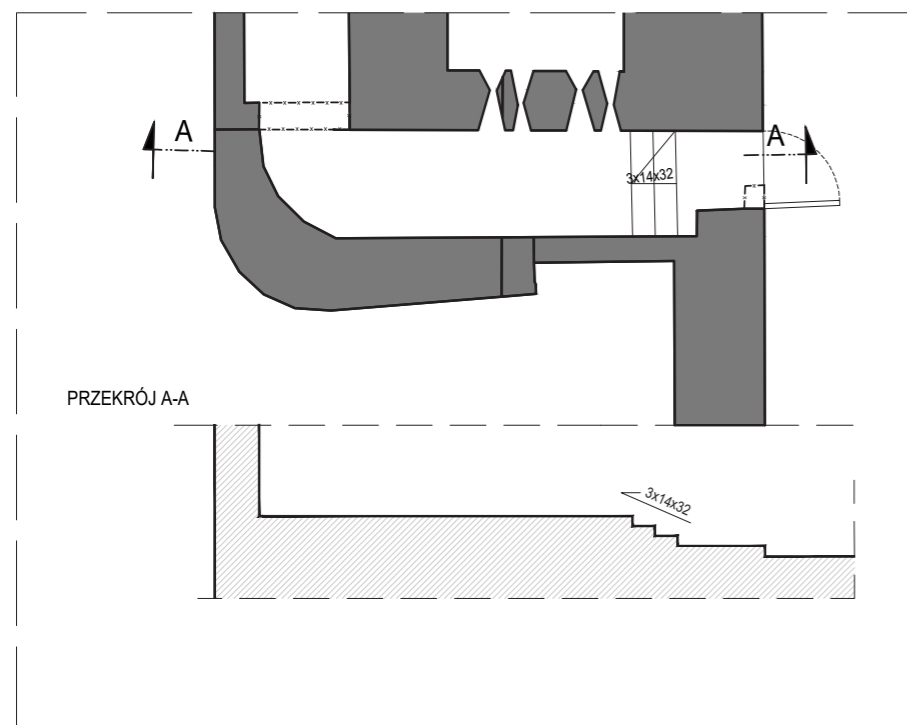

WYJŚCIE Z KAPONIERY CZOŁOWEJ

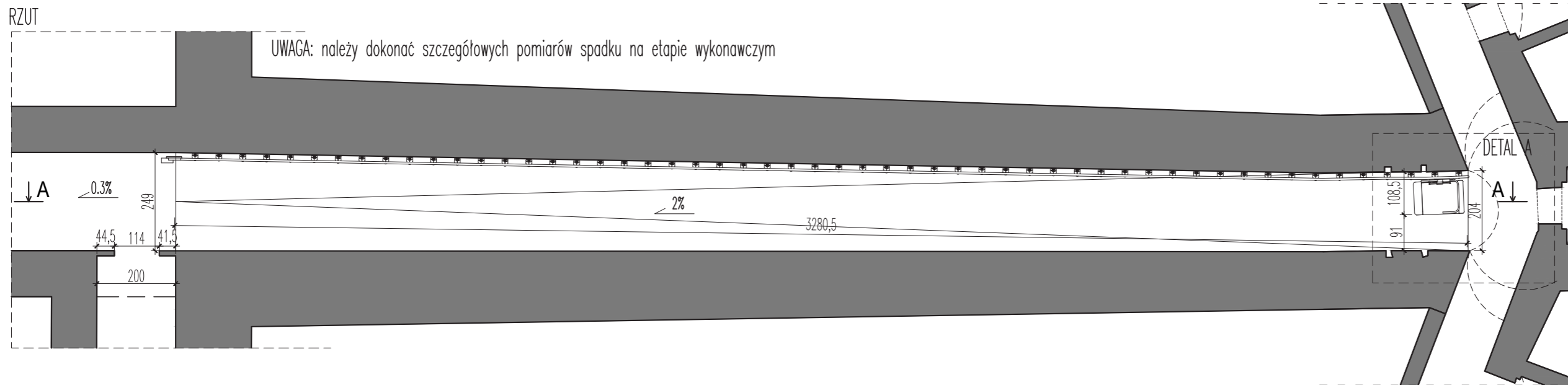

PRZEKRÓJ A-A

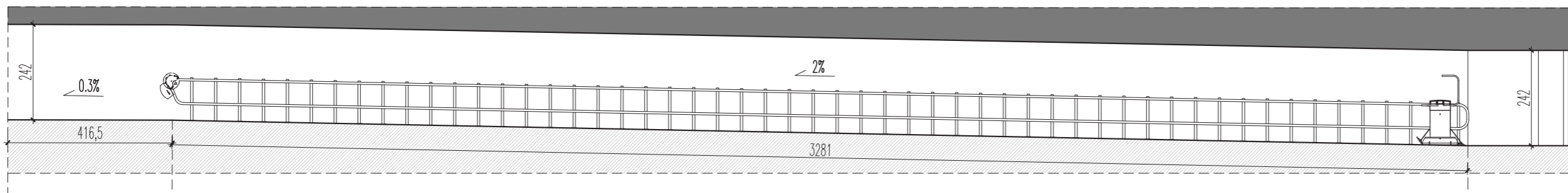

DETAL A

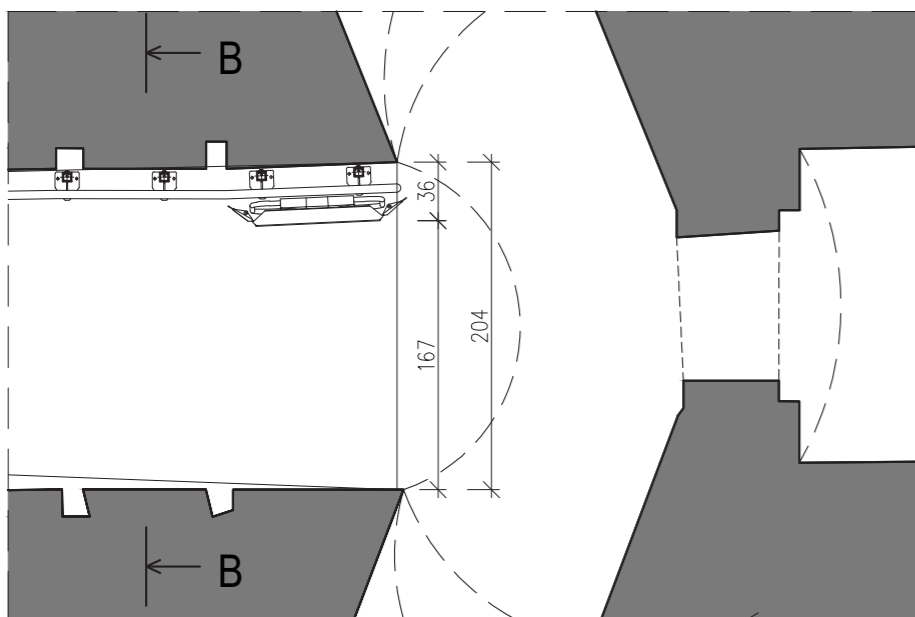

PRZEKRÓJ B-B

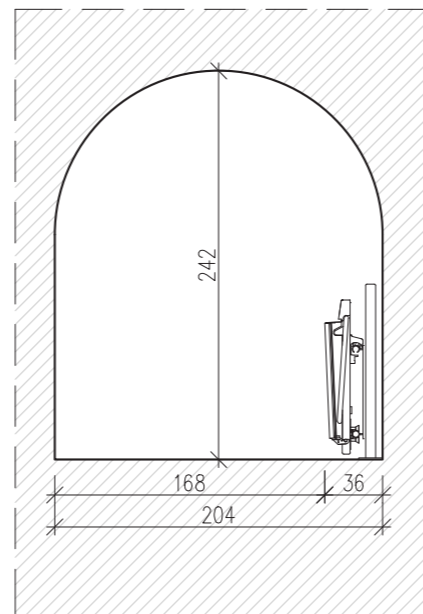

LOKALIZACJA

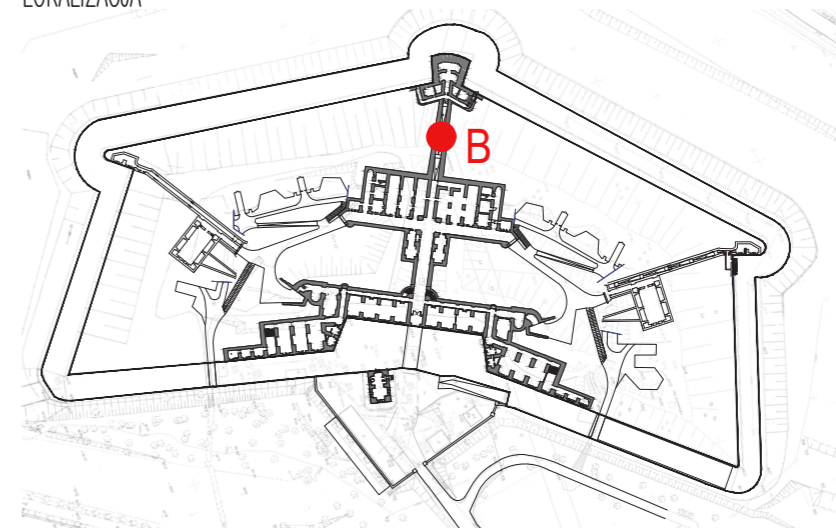

POCHYLNIA ZEWNĘTRZNA

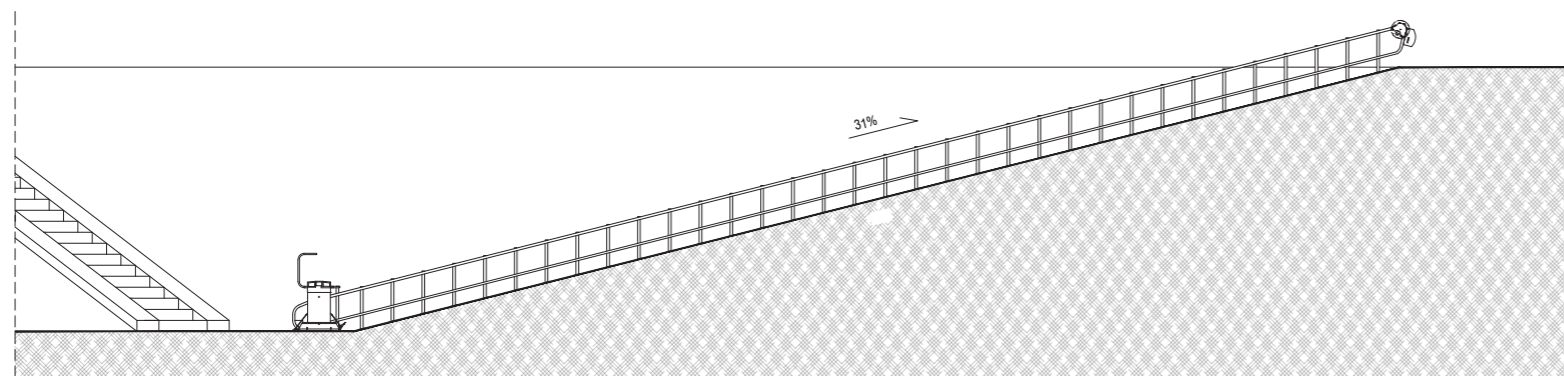
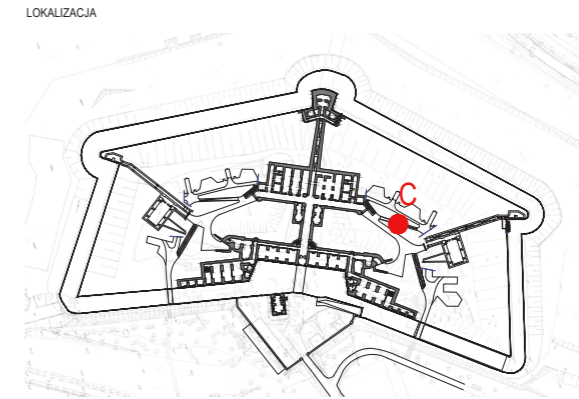
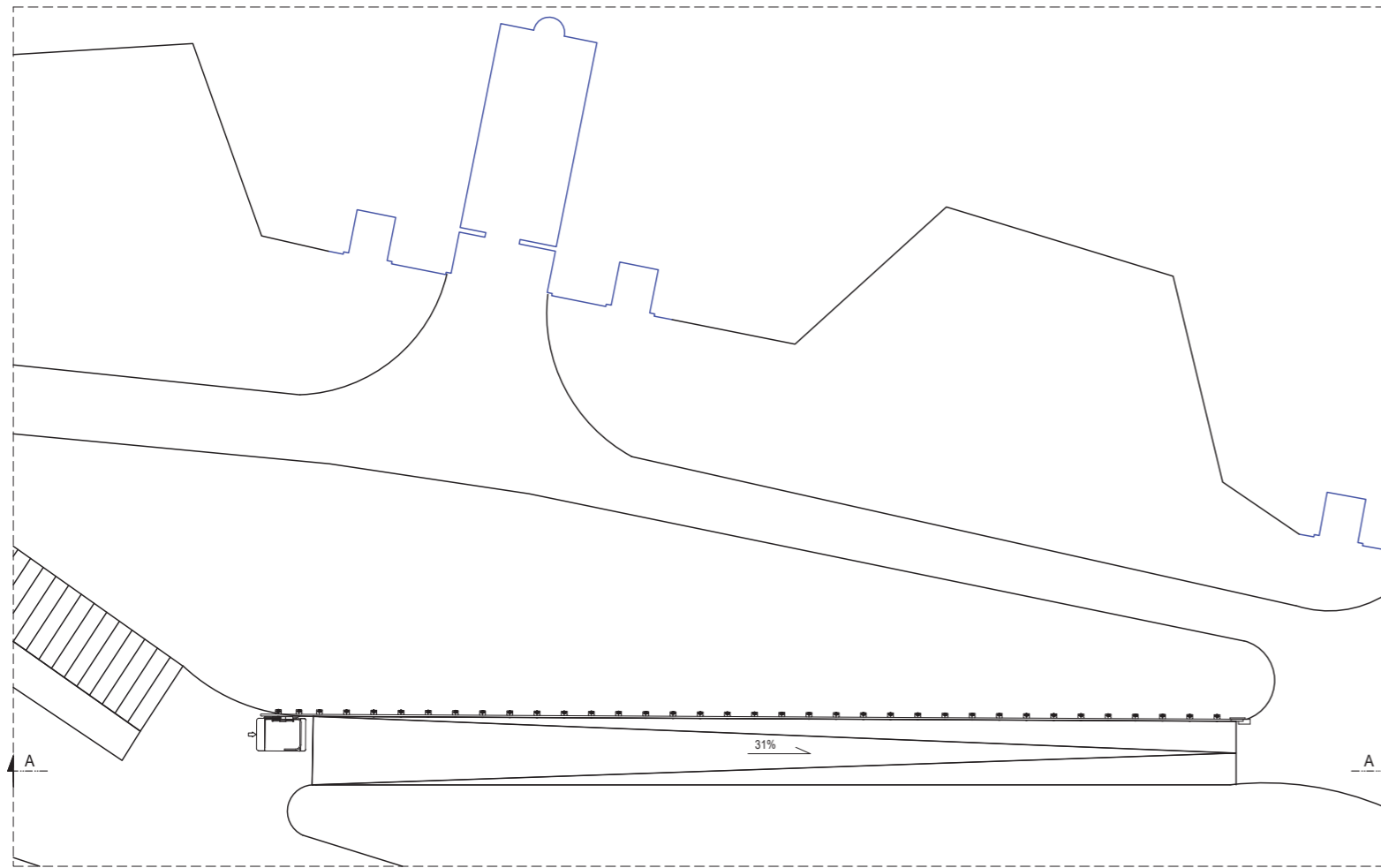



ZEJŚCIE DO KAPONIERY BARKOWEJ

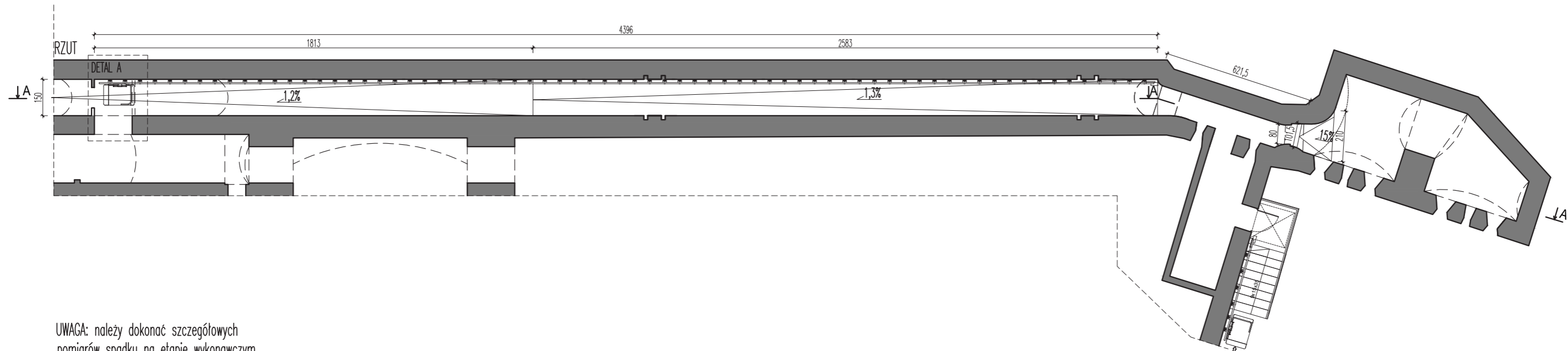

UWAGA: należy dokonać szczegółowych pomiarów spadku na etapie wykonawczym

PRZEKRÓJ A-A

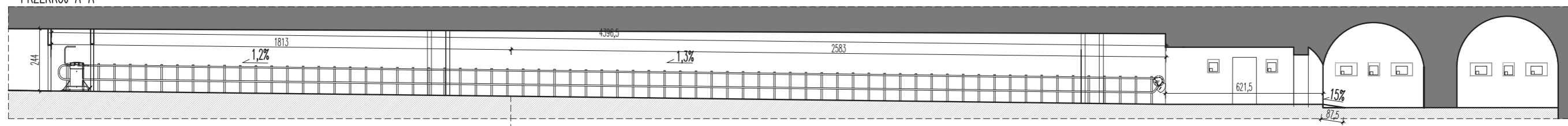

DETAL A

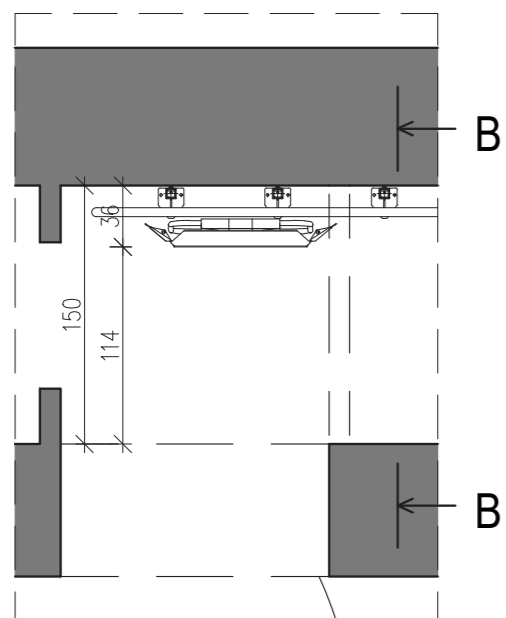

PRZEKRÓJ B-B

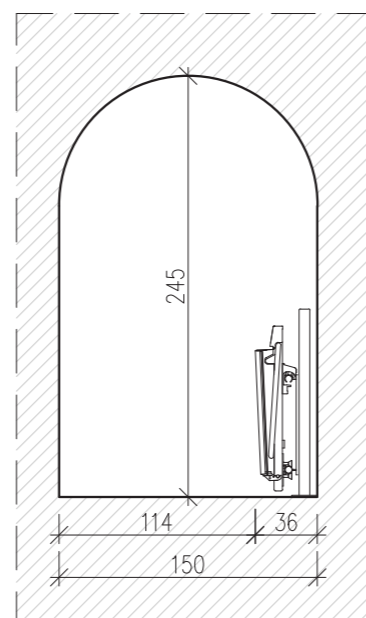

LOKALIZACJA

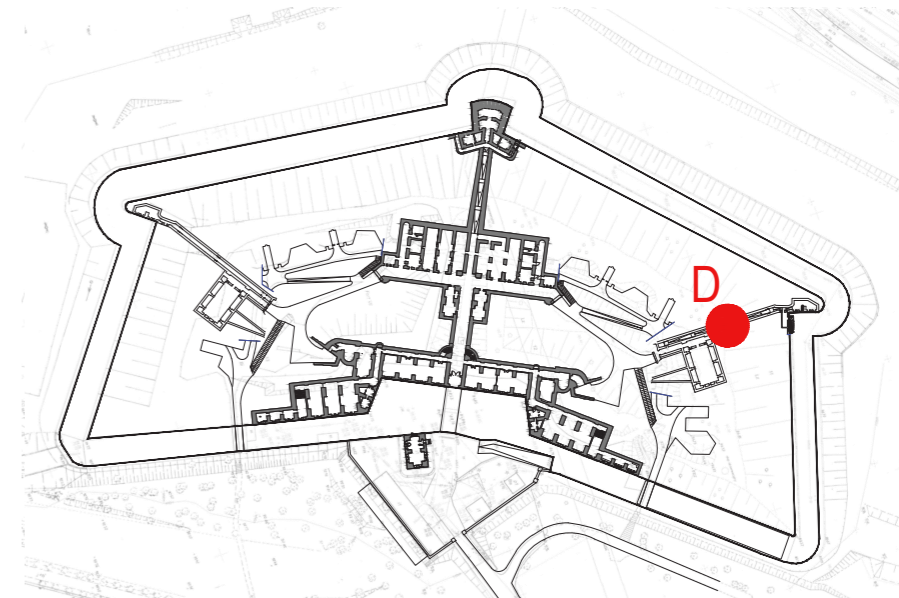



WYJŚCIE Z KAPONIERY BARKOWEJ

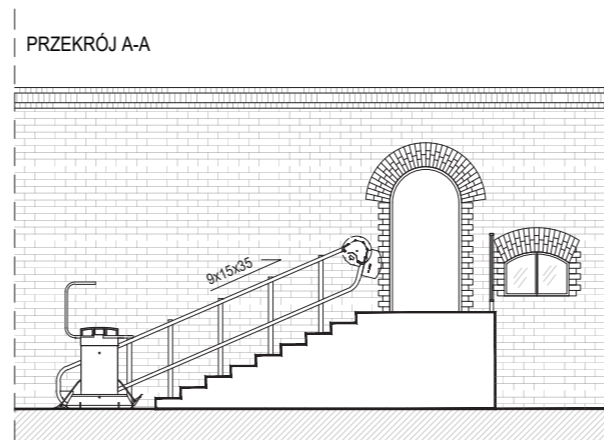
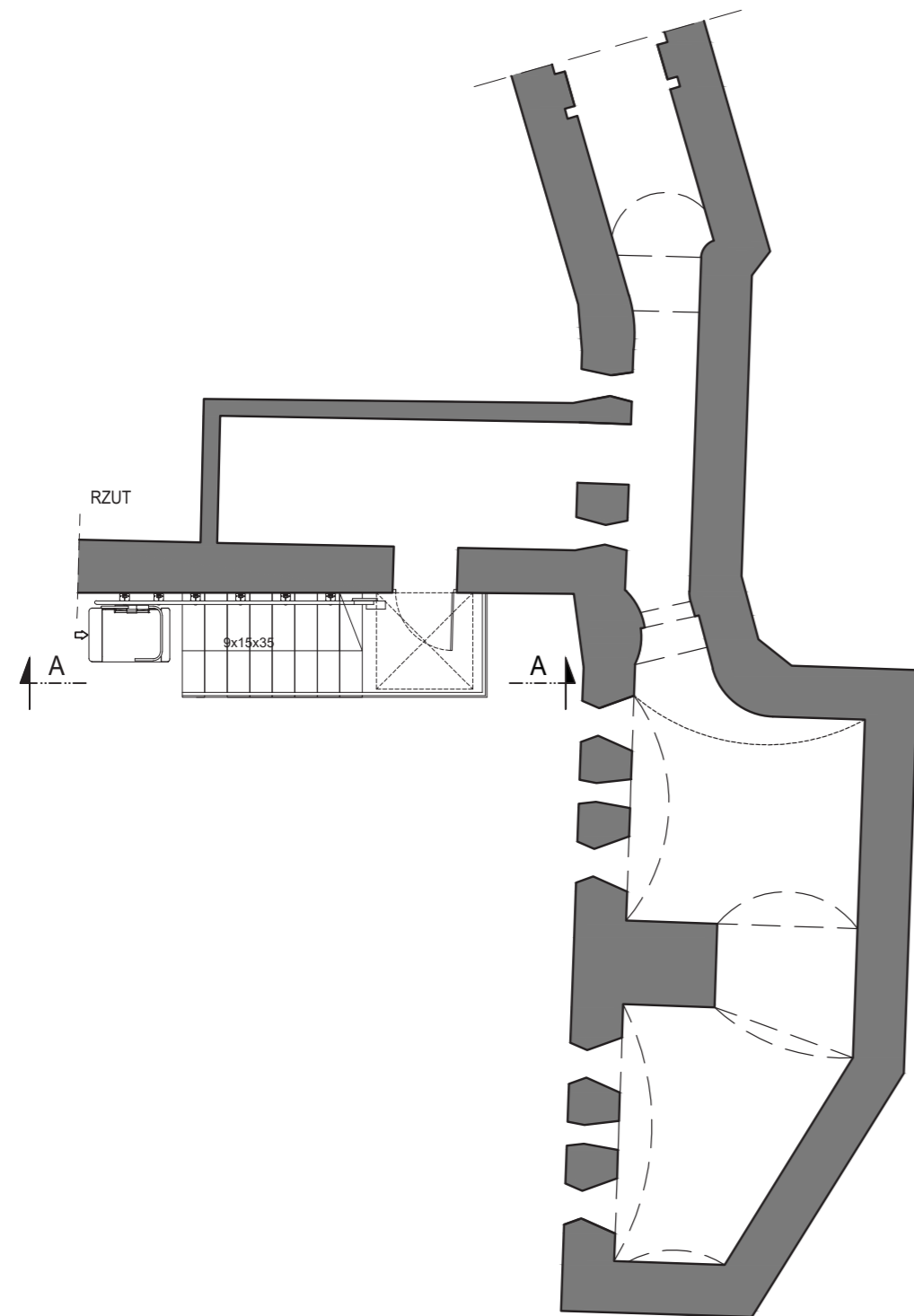

LOKALIZACJA

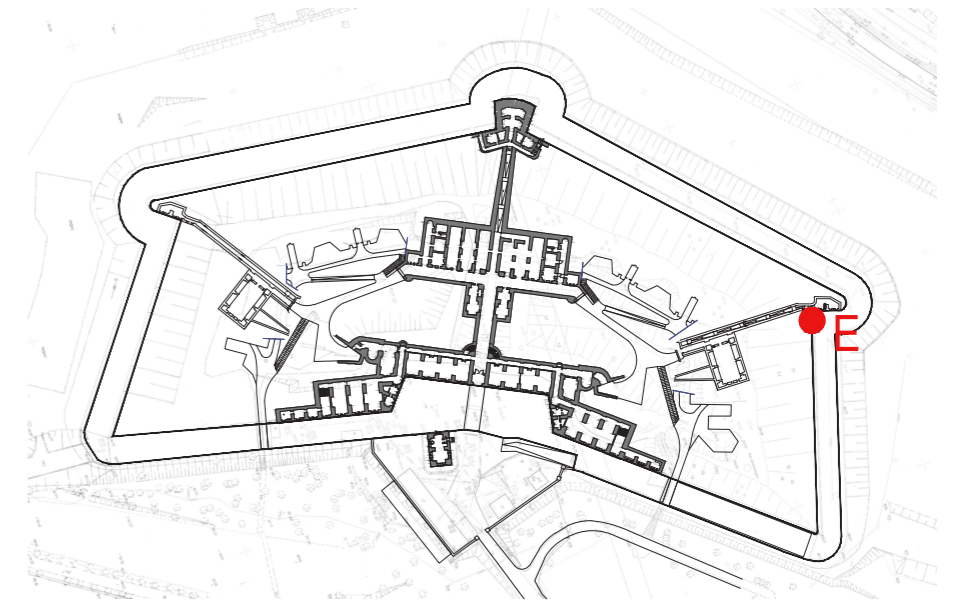

# IDENTYFIKACJA WIZUALNA

## OZNACZENIA ŚCIEŻEK

### ŚCIEŻKA MARTYROLOGICZNA



Kształt oznaczeń nawiązujący i spójny z ogólną identyfikacją wizualną Muzeum

### ŚCIEŻKA FORTYFIKACYJNA

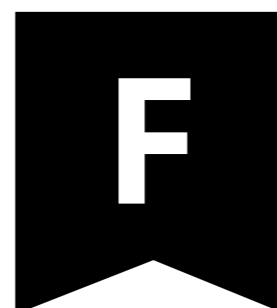

UŻYCIE LITERY JAKO SYMBOLU ŚCIEŻKI:

- spójność z identyfikacją wizualną Muzeum bazującą na typografii
- czytelny znak – rozpoznawalny i zrozumiały dla odbiorcy
- prosty znak – widoczny, zarówno w małej, jak i dużej skali

### ŚCIEŻKA FORTYFIKACYJNA ROZSZERZONA

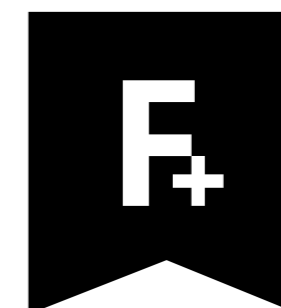

Uzupełnienie loga ścieżki fortyfikacyjnej skróconej o symbol informujący o wyborze rozszerzonego wariantu zwiedzania.

Możliwe warianty kolorystyczne oznaczeń ścieżki fortyfikacyjnej do potwierdzenia podczas wizji lokalnej.



# IDENTYFIKACJA WIZUALNA

## OZNACZENIA ŚCIEŻEK

### ŚCIEŻKA FORTYFIKACYJNA

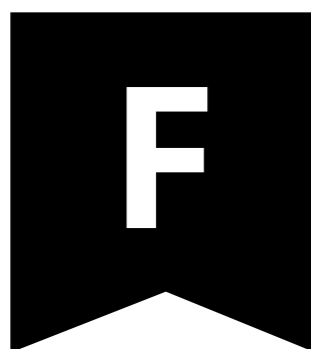

Kształt oznaczeń nawiązujący i spójny z ogólną identyfikacją wizualną Muzeum

#### UŻYCIE LITERY JAKO SYMBOLU ŚCIEŻKI:

- spójność z identyfikacją wizualną Muzeum bazującą na typografii
- czytelny znak – rozpoznawalny i zrozumiały dla odbiorcy
- prosty znak – widoczny, zarówno w małej, jak i dużej skali.



#### KOLORYSTYCZNY AKCENT

na elementach związanych z konkretną ścieżką: tablicach wiszących/ stojących



#### STRZAŁKI NAWIGACYJNE

Oznakowanie danej ścieżki zwiedzania. Geometryczny, ostry kształt nawiązuje do identyfikacji Muzeum.

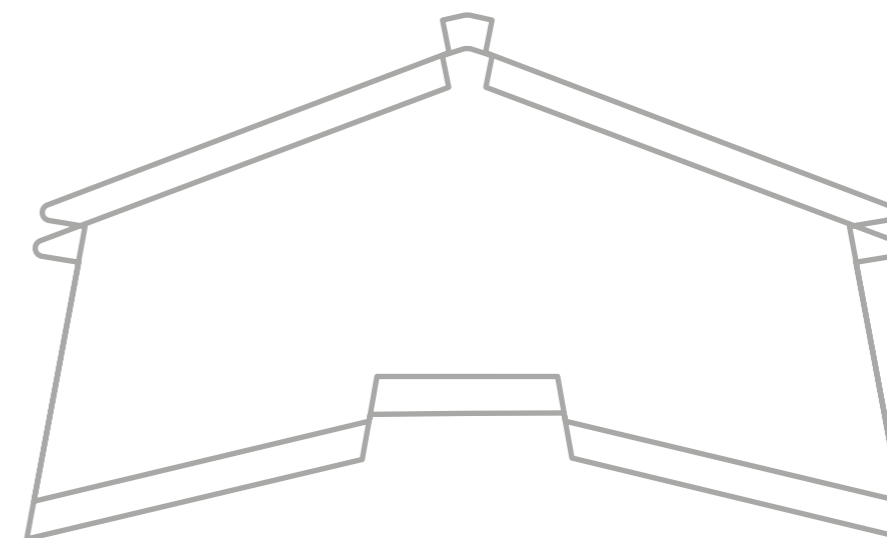

#### LINEARNE GRAFIKI

będące uzupełnieniem graficznym/stylistycznym elementów danej ścieżki

# IDENTYFIKACJA WIZUALNA

## OZNACZENIA ŚCIEŻEK

### ŚCIEŻKA MARTYROLOGICZNA



Kształt oznaczeń nawiązujący i spójny z ogólną identyfikacją wizualną Muzeum

#### UŻYCIE LITERY JAKO SYMBOLU ŚCIEŻKI:

- spójność z identyfikacją wizualną Muzeum bazującą na typografii
- czytelny znak – rozpoznawalny i zrozumiały dla odbiorcy
- prosty znak – widoczny, zarówno w małej, jak i dużej skali.



#### KOLORYSTYCZNY AKCENT

na elementach związanych z konkretną ścieżką: tablicach wiszących/ stojących



#### STRZAŁKI NAWIGACYJNE

Oznakowanie danej ścieżki zwiedzania. Geometryczny, ostry kształt nawiązuje do identyfikacji Muzeum.

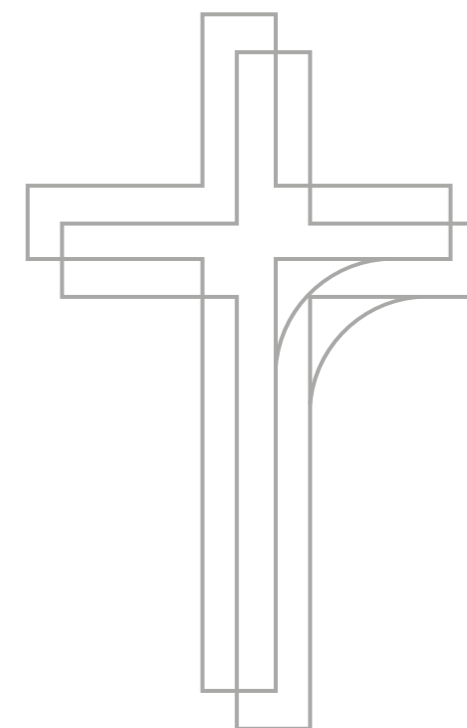

#### LINEARNE GRAFIKI

będące uzupełnieniem graficznym/stylistycznym elementów danej ścieżki

# IDENTYFIKACJA WIZUALNA

## OZNACZENIA TECHNICZNE

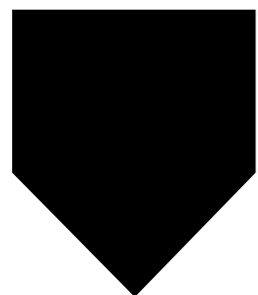

Kształt oznaczeń nawiązujący i spójny z ogólną identyfikacją wizualną Muzeum

### PRZYKŁADOWE OZNACZENIA TECHNICZNE:

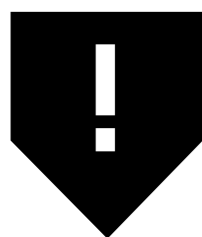

UWAGA!



DOSTĘPNE DLA  
NIEPEŁNOSPRAWNYCH



DOSTĘPNE TYLKO  
DLA OSÓB > 14 R.Ż.



AUDIOGUIDE



STRZAŁKA NAWIGACYJNA,  
WYCIĘTA ZE STALI/BLACHY

# IDENTYFIKACJA WIZUALNA

TYPOGRAFIA

KRÓJ PISMA

**Clear Sans**

**PROCHOWNIA**

**LOREM IPSUM**

**LOREM IPSUM**

Lorem ipsum dolor sit amet, consectetur adipiscing elit, sed do eiusmod tempor incididunt ut labore et dolore magna aliqua. Ut enim ad minim veniam, quis nostrud exercitation ullamco laboris nisi ut aliquip ex ea commodo consequat. Duis aute irure dolor in reprehenderit in voluptate velit esse cillum dolore eu fugiat nulla pariatur. Excepteur sint occaecat cupidatat non proident, sunt in culpa qui officia deserunt mollit anim id est laborum.

**NAGŁÓWEK**  
**Clear Sans Bold**  
**Wersaliki**

Rozmiar tekstu większy dla nagłówka w języku polskim, mniejszy dla dwóch, pozostałych języków (angielski, niemiecki). Dokładne wytyczne odnośnie rozmiaru tekstu (w pkt) zostaną opracowane na etapie layoutów

**TEKST**  
**Clear Sans Regular**

Dokładne wytyczne odnośnie rozmiaru tekstu (w pkt) zostaną opracowane na etapie layoutów



# IDENTYFIKACJA WIZUALNA

## KOLORYSTYKA



C0/M100/Y100/K30

### KOLOR GŁÓWNY

ŚCIEŻKA MARTYROLOGICZNA

Akcenty graficzne pojawiające się na tablicach/ekspozytorach dotyczących ścieżki martyrologicznej.

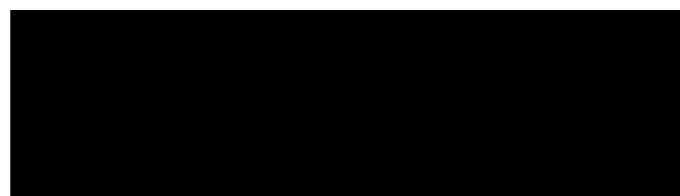

C0/M0/Y0/K100  
C40/M40/Y40/100  
(„głęboka czerń”)

### KOLOR GŁÓWNY

ŚCIEŻKA FORTYFIKACYJNA

KOLORYSTYKA PODSTAWOWA  
tablic/pulpitów/ekspozytorów  
dla wszystkich ścieżek.



C0/M0/Y0/K45

### KOLOR UZUPEŁNIAJĄCY

ŚCIEŻKA FORTYFIKACYJNA



C67/M30/Y27/K35

### KOLOR UZUPEŁNIAJĄCY

ŚCIEŻKA FORTYFIKACYJNA

# IDENTYFIKACJA WIZUALNA

OZNACZENIA ŚCIEŻEK

## ŚCIEŻKA MARTYROLOGICZNA

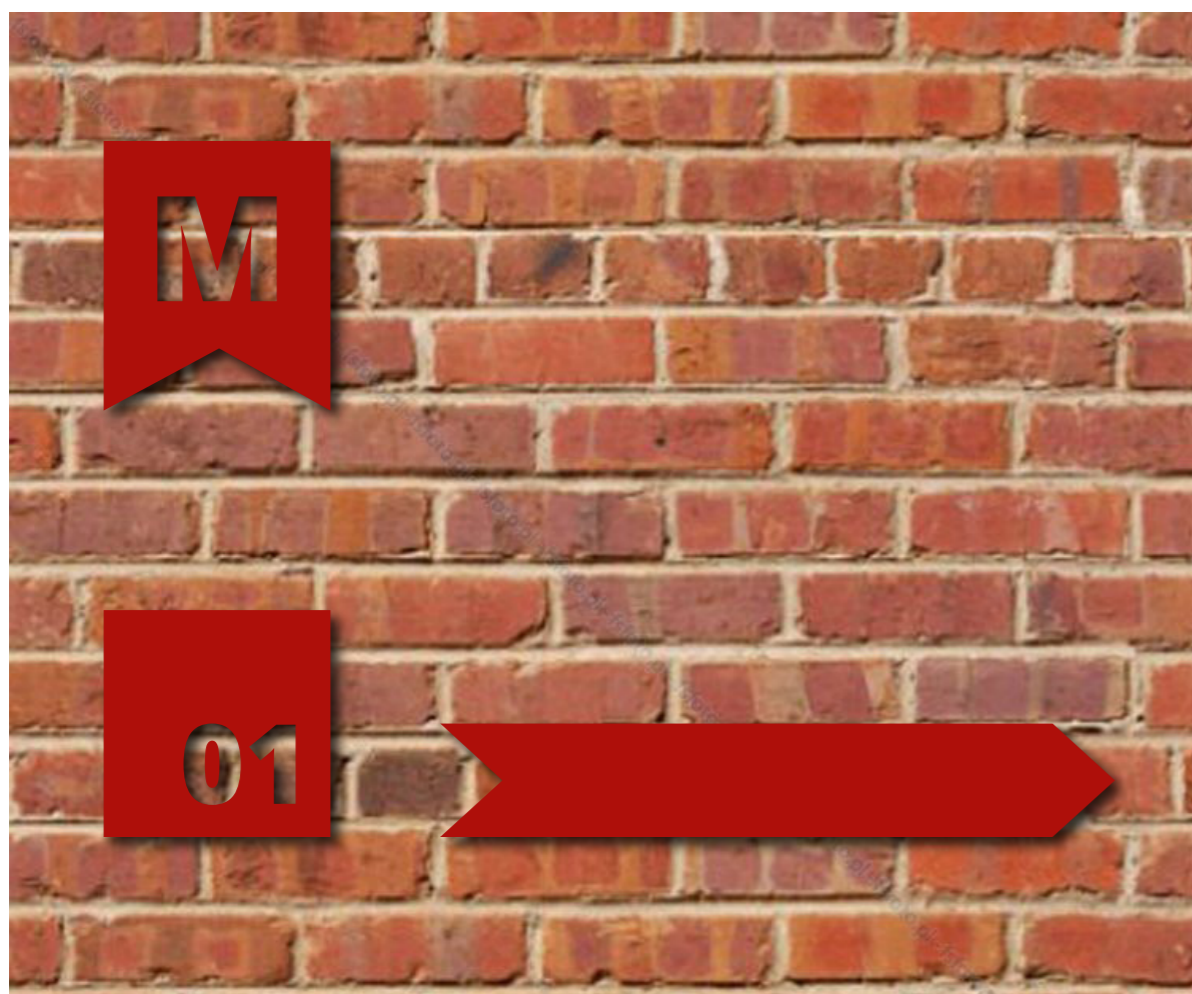

■ C0/M100/Y100/K30

## ŚCIEŻKA FORTYFIKACYJNA

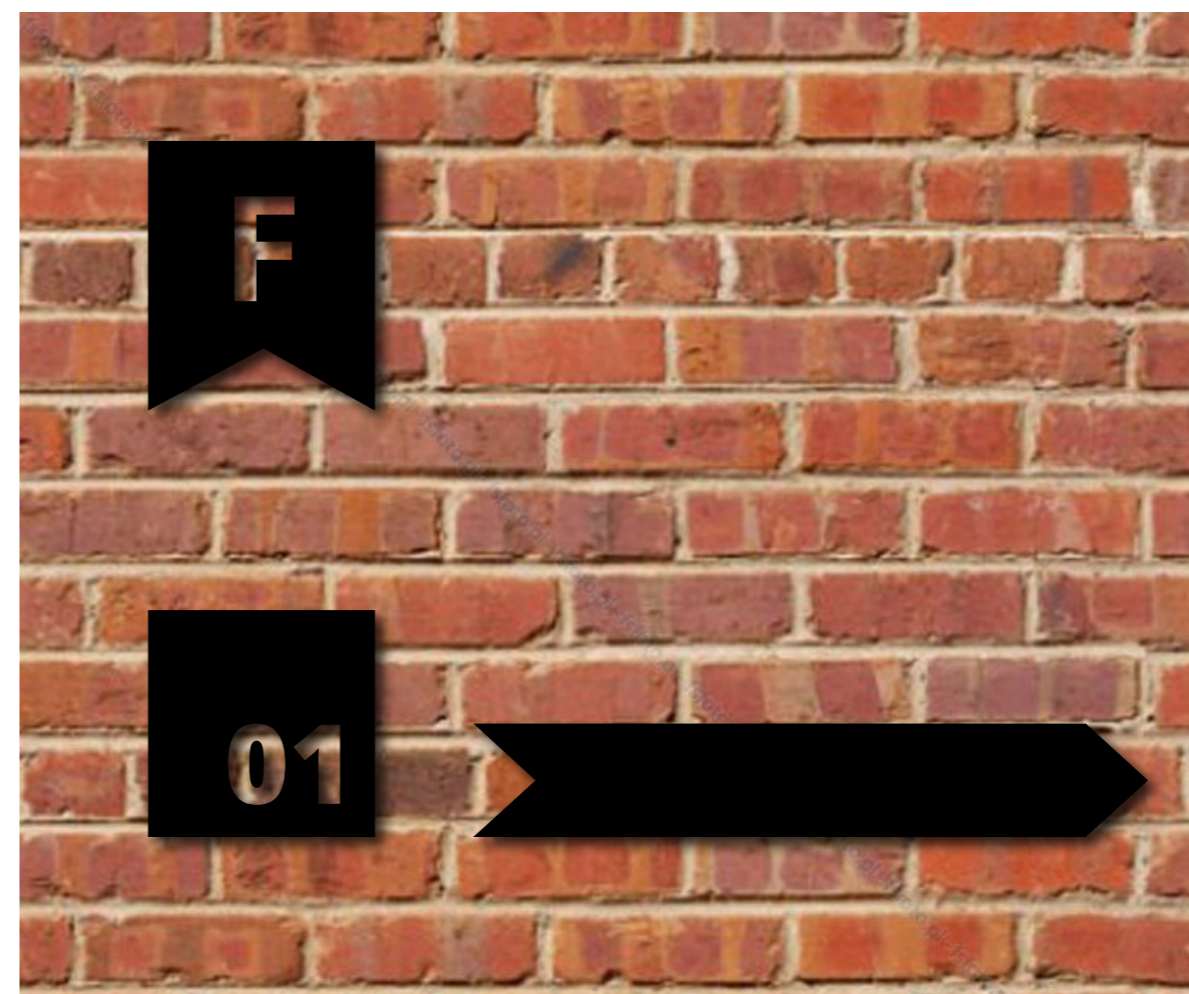

C0/M0/Y0/K100

# IDENTYFIKACJA WIZUALNA

TABLICA

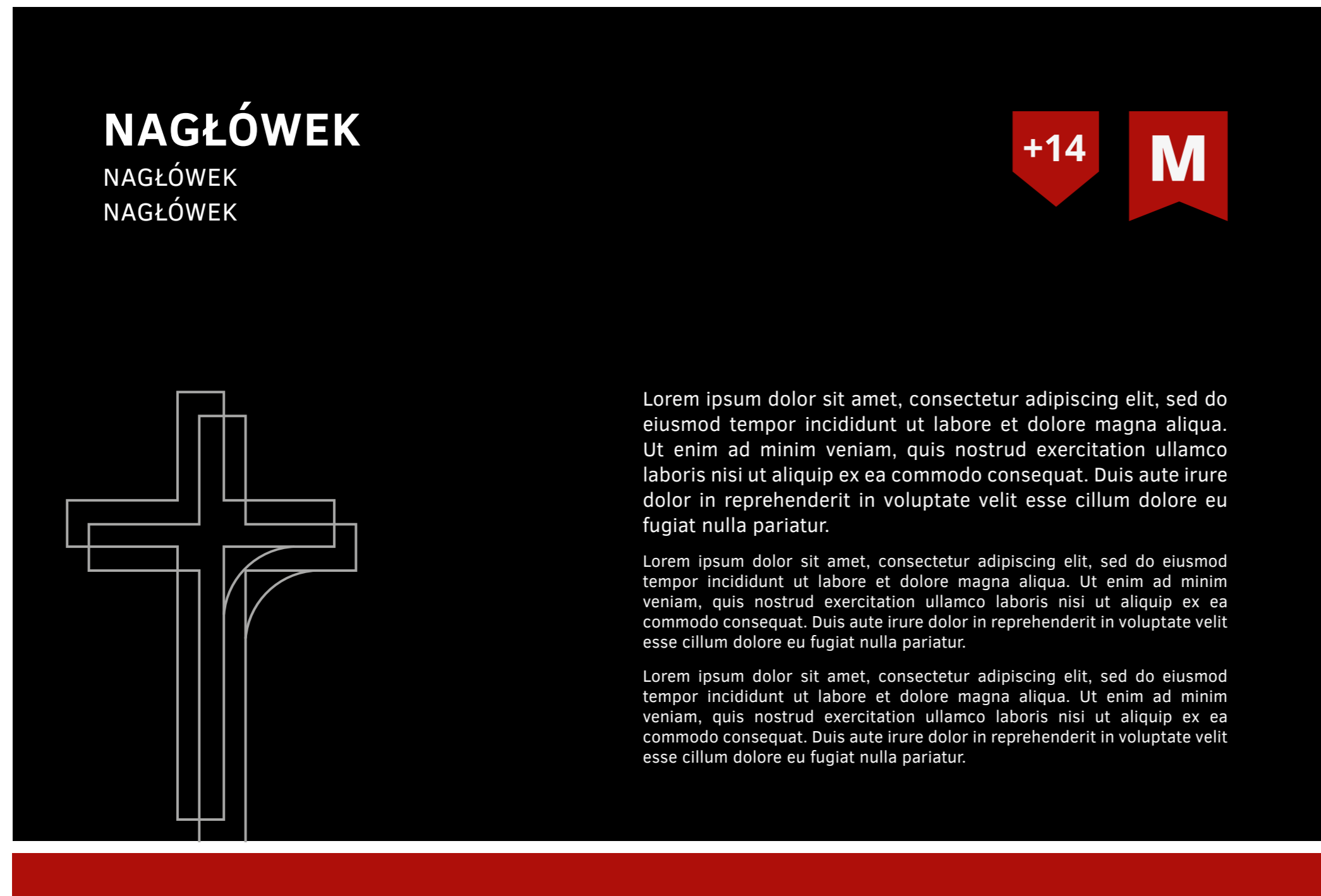

————— Kształt „M” wycięty w tablicy

————— Kolorystyczny akcent  
(pasek na dole lub boku tablicy)

# IDENTYFIKACJA WIZUALNA

TABLICA

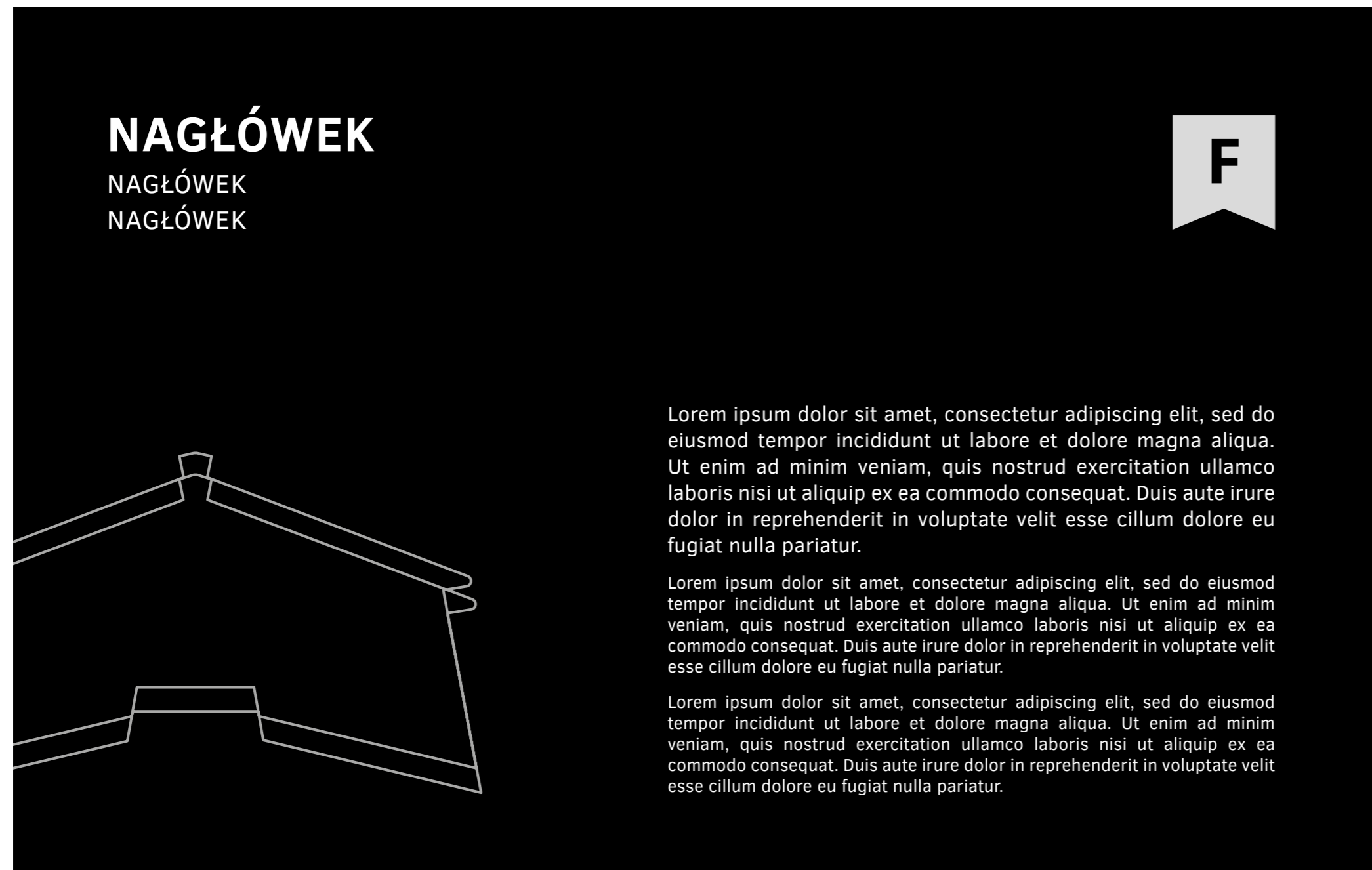

————— Kształt „F” wycięty w tablicy

————— Kolorystyczny akcent  
(pasek na dole lub boku tablicy)

# IDENTYFIKACJA WIZUALNA

TABLICA



————— Kształt „F” wycięty w tablicy

————— Kolorystyczny akcent  
(pasek na dole lub boku tablicy)



# IDENTYFIKACJA WIZUALNA

## INFOGRAFIKI

OKREŚLENIE OGÓLNEJ ESTETYKI INFOGRAFIK:

- statystycznych
- technicznych (tłumaczących działanie różnych urządzeń)
- map

CHARAKTER:

- liniowość
- czarne tło
- paleta kolorów (rozszerzona):



INSPIRACJE

infografik technicznych objaśniających działanie maszyn

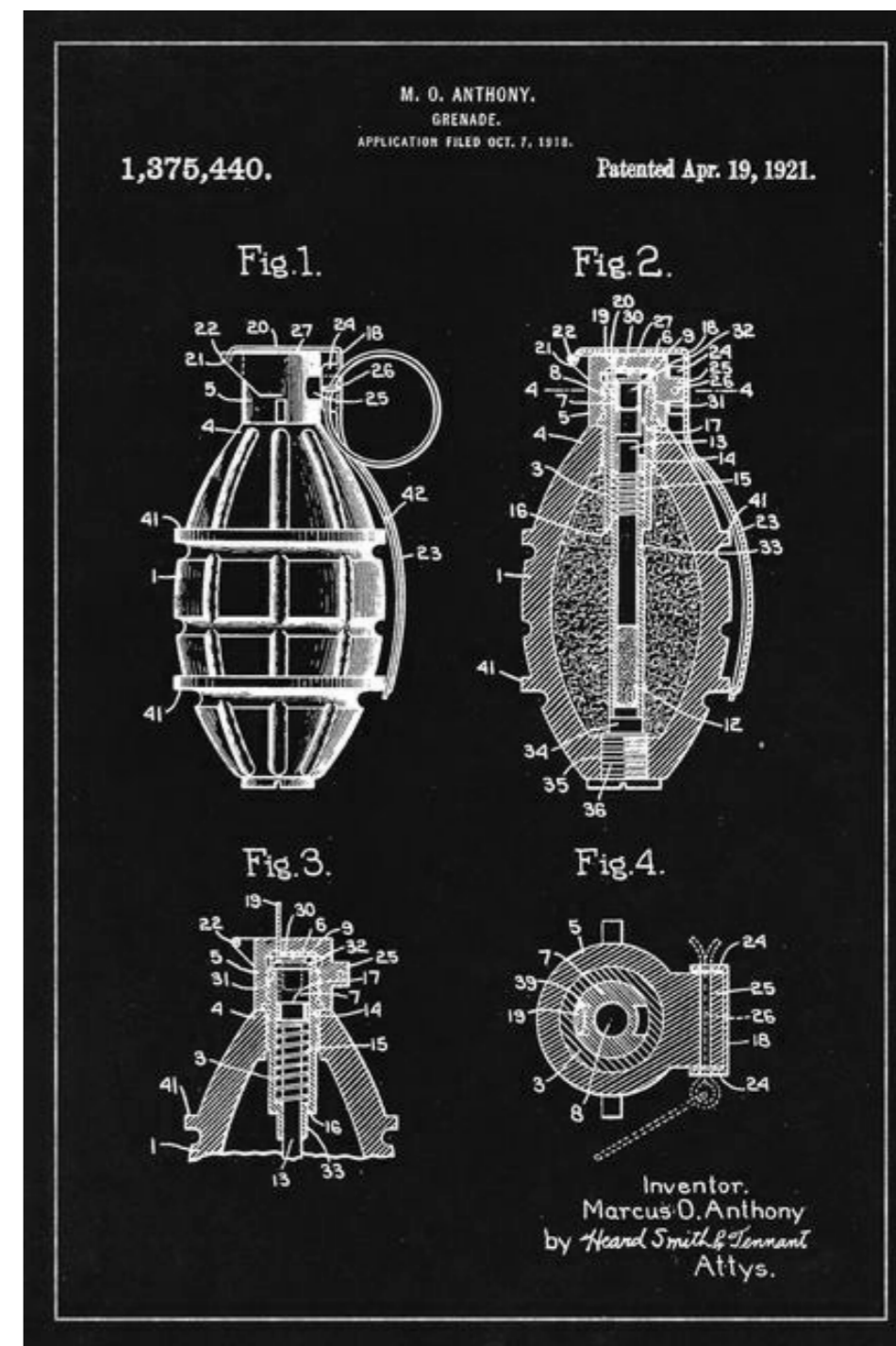



# IDENTYFIKACJA WIZUALNA

MAPY (inspiracje)



MAPA (nadruk)



MAPA (audioguide)

Oryginalne mapy będą prezentowane w infokioskach, co pozwoli zwiedzającym ich powiększanie, przesuwanie i dokładne oglądanie. Mapy prezentowane na ekspozycji na grafikach i infografikach będą miały wyekstrahowane istotne dla narracji informacje i elementy graficzne, aby ich odbiór był możliwy przez wszystkich zwiedzających.



# INSPIRACJE

## GABLOTY

przykładowe rozwiązania estetyczne

- Ramy ze stalowych, czarnych profili z jednolitym, kontrastowym do ściany pomieszczenia tłem (w zależności od sali białe lub czarne)
- W gablotach umieszczone zostaną eksponaty wymagające zabezpieczenia lub specjalnych warunków





# INSPIRACJE

## MAKIETY

przykładowe rozwiązania estetyczne

- Wykonane z trwałego, odpornego na uszkodzenia materiału
- Bryły obiektów prezentujące szczegóły rozwiązań militarnych i architektonicznych z urwaniem lub przecięciem umożliwiającym zajrzenie do wnętrza makiety i obejrzenia wybranych poziomów.
- Każda z makiet zostanie wzbogacona o prezentację światło-dźwięk. Przy makietach zostaną umieszczone panele pozwalające na uruchomienie prezentacji opowiadającej o architekturze fortu - opowieść lektora wraz z podświetlanymi elementami fortu, oraz o jego obronie - z efektami dźwiękowymi i świetlnymi.





# INSPIRACJE

ZNAKI INFORMACYJNE  
przykładowe rozwiązania estetyczne

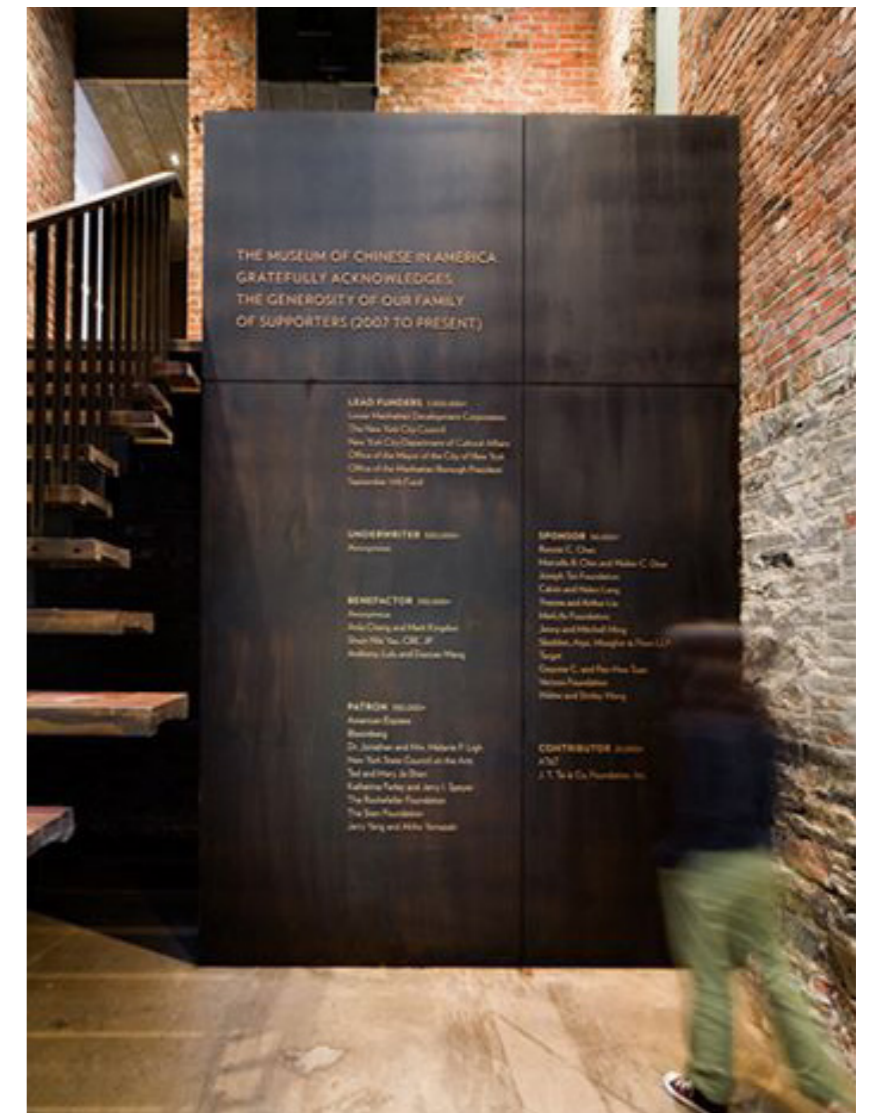
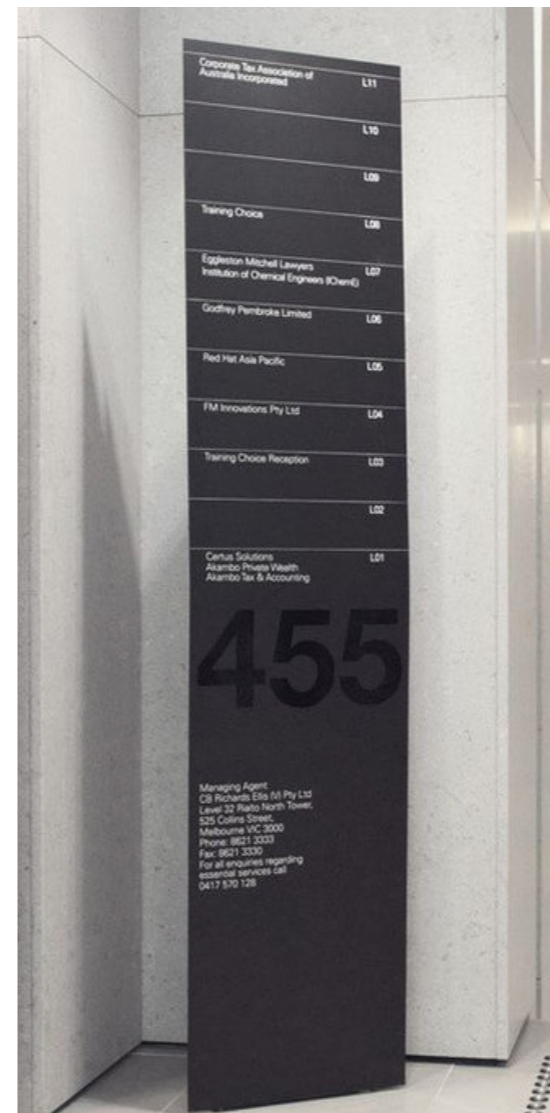

- Przestrzenne elementy informacyjne (oznakowanie komunikacji, tablice informacyjne) wykonane z czarnej, perforowanej blachy



## ELEMENTY IDENTYFIKACJI W PRZESTRZENI EKSPOZYCJI



Tabliczka z informacjami dotyczącymi miejsc związanych ze ścieżką martyrologiczną zlokalizowanych na trasie ścieżki fortyfikacyjnej

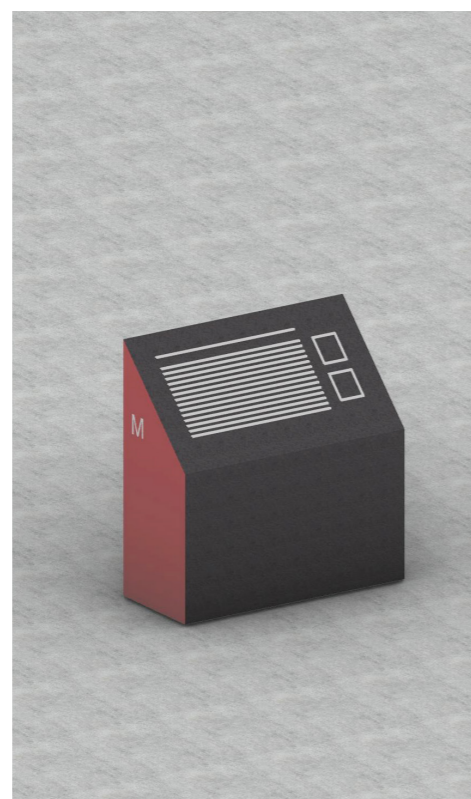

Pulpit z grafiką i tekstem z oznaczeniem ścieżki martyrologicznej



Tabliczki z podpisami eksponatów i oznaczeniem ścieżek martyrologicznej i Fortyfikacyjnej



Tablica informacyjna zewnętrzna z oznaczeniami ścieżek i kierunków zwiedzania

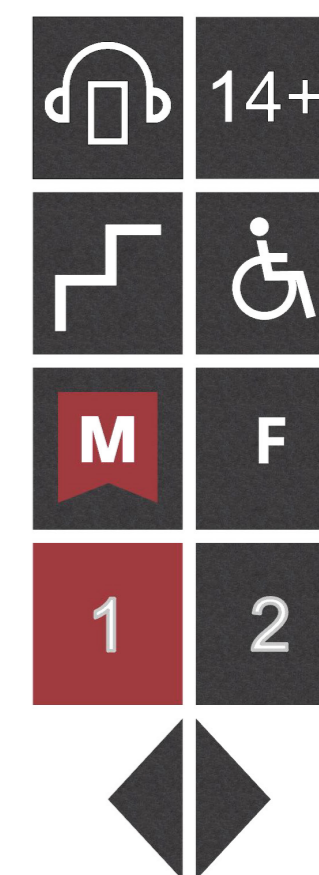

Zestawienie wszystkich tabliczek informacyjnych używanych do oznakowania przestrzeni ekspozycji



## WIZUALIZACJA OZNACZEŃ W PRZESTRZENI EKSPOZYCJI



**U góry, po lewej:**  
 widok ze skrzyżowania  
 potern w stronę  
 pomieszczenia  
 trójdzielnego

**U góry, po prawej:**  
 widok ze skrzyżowania  
 potern w stronę kaponiery  
 czołowej



**U dołu, po lewej:**  
 widok z pomieszczenia  
 trójdzielnego na poternę

**U dołu po prawej:**  
 widok z korytarza  
 prowadzącego do  
 kaponiery barkowej w  
 stronę pomieszczeń  
 kaponiery, po prawej  
 stronie widok na wyjście  
 do fosy